

Désignation et référence commerciale :

Ouverture / Fermeture

SKYBAIE® PNEUMATIQUE 

SKYBAIE® ELECTRIQUE 

SKYBAIE® TREUIL 

Ouverture Seule

SKYBAIE® DECLENCHEMENT MANUEL 

SKYBAIE® DECLENCHEMENT PNEUMATIQUE 

SKYBAIE® DECLENCHEMENT ELECTRIQUE 



TABLE DES MATIERES

1. PRESENTATION GENERALE :	3
2. PROFILS DE FINITION OU D'ASSEMBLAGE :	8
3. LES DIFFERENTES POSES :	13
4. GENERALITES :	21
5. NOTICE DE POSE :	22
6. ASSERVISSEMENT	27
7. MAINTENANCE SELON LA NF S 61933 :	40
8. CALCULS DES SURFACES D'OUVERTURE SELON IT246	44
9. IDENTIFICATION DES PRODUITS :	47
10. PERFORMANCE DECLAREE :	49
11. SKYBAIE OUVERTURE / FERMETURE PNEUMATIQUE	50
12. SKYBAIE OUVERTURE / FERMETURE ELECTRIQUE :	55
13. SKYBAIE OUVERTURE / FERMETURE INTRINSEQUE (TREUIL) :	59
14. SKYBAIE OUVERTURE SEULE :	63
15. CONTACTEUR DE POSITION	68
16. RECHANGE	70
17. ANNEXE PLAN	71



1. PRESENTATION GENERALE :

Nom de la gamme : SKYBAIE

Type de Montage du DENFC (Dispositif d'Evacuation Naturelle de Fumée et de Chaleur) ou d'Amenée d'Air : Pose en façade abattant extérieur

Certifications produits : la gamme Skybaie est conforme aux normes et certificats CE et NF suivant la liste ci-dessous.

- ✓ certificat CE n° 0333-CPR-219084 (AFNOR Certification) daté du 25/04/2016 pour le SKYBAIE Treuil ;
- ✓ certificat CE n° 0333-CPR-219085 (AFNOR Certification) daté du 25/04/2016 pour le SKYBAIE Pneumatique ;
- ✓ certificat CE n° 0333-CPR-219086 (AFNOR Certification) daté du 25/04/2016 pour le SKYBAIE Ouverture seule ;
- ✓ certificat CE n° 0333-CPR-219087 (AFNOR Certification) daté du 25/04/2016 pour le SKYBAIE Electrique ;
- ✓ certificat NF n° 07/09.08 (AFNOR Certification) daté du 22/10/2021 pour le SKYBAIE Treuil ;
- ✓ certificat NF n° 11/10.02 (AFNOR Certification) daté du 25/04/2016 pour le SKYBAIE Pneumatique ;
- ✓ certificat NF n° 11/12.01 (AFNOR Certification) daté du 25/04/2016 pour le SKYBAIE Ouverture seule
- ✓ certificat NF n° 11/11.01 (AFNOR Certification) daté du 25/04/2016 pour le SKYBAIE Electrique.

PV d'aptitude à l'emploi des SKYBAIE en amenée d'air naturel en façade conformément aux Normes NF S 61937-1 de décembre 2003 et NF S 61937-8 de juillet 2018 .



0333

Cette marque certifie :
 La conformité à la norme
 NF EN 12101-2

 NF 537
 DISPOSITIF D'EVACUATION
 NATURELLE DE FUMEE
 ET DE CHALEUR
 www.afnor.com

Cette marque certifie :
 - La conformité à la norme NF S 61-937-1 et NF S 61-937-7
 - Les valeurs des caractéristiques annoncées dans cette fiche
 - La conformité aux règles de certification NF 537

Date de création :
 24/04/2024 Laurent Lefevre

Annule toutes les versions
 précédentes

Rev-1 du 20/11/2024



Caractéristique générales des Dispositifs Actionnés de Sécurité (D.A.S.)

- ◆ Un D.A.S. ne doit pas délivrer d'ordre
- ◆ Dispositifs permettant le contrôle des positions de sécurité et/ou d'attente du D.A.S.
- ◆ Energie de déblocage extérieur au D.A.S.
- ◆ Indépendance fonctionnelle de l'auto commande et de la télécommande
- ◆ Non réarmement à distance si passage en position de sécurité par auto commande
- ◆ Réarmement par télécommande que si l'énergie au réarmement précédent a été interrompue
- ◆ Amortissement en fin de course
- ◆ Type A si hauteur de l'organe à manipuler inférieure ou égale à 2.50 m du sol = ouverture seule
- ◆ Type B = ouvrant réarmable à distance

Caractéristiques générales des constituants :

- ◆ Contrôle des positions du D.A.S (si présence d'un contacteur de position).
- ◆ Classe III pour les matériels électriques fonctionnant sous très basse tension de sécurité (TBTS)
- ◆ Isolement des circuits électriques en TBTS et des circuits électriques des autres équipements
- ◆ Indice de protection minimum IP 42
- ◆ Présence du dispositif de connexion principal
- ◆ Dispositif de connexion TBTS spécifique
- ◆ Caractéristiques électriques minimales des contacts de position
- ◆ Indépendance des circuits électriques de contrôle avec d'autres circuits
- ◆ Pressions d'épreuve des matériels pneumatiques



Descriptif :

Le châssis de façade DENFC ou d'amenée d'air se compose :

- D'une partie fixe appelée cadre dormant en aluminium à rupture de pont thermique.
- D'une partie mobile appelée cadre ouvrant (vantail) à rupture de pont thermique.
- De paumelles dont le nombre varie suivant la largeur du châssis

D'un mécanisme intégré dans les chambres des profils permettant l'ouverture du châssis alimenté par énergie pneumatique, électrique ou intrinsèque.

Détail du châssis :

- Partie fixe : le cadre dormant est composé de quatre profilés extrudés en aluminium coupés à l'onglet assemblés par équerre, vis et collage.
- Partie mobile : le cadre ouvrant est composé de quatre profilés extrudés en aluminium coupés à l'onglet assemblés par équerre vis et collage. Le vantail est équipé d'un remplissage qui peut être de différentes natures (PCA, complexe verrier, panneau sandwich, ...)
- Paumelles :

Qté paumelle	
Largeur châssis	Nbr
≤ à 1200 mm	2
≥ à 1201 ≤ à 1500 mm	3
≥ à 1501 ≤ à 2400 mm	4

- L'étanchéité est assurée par la pose de divers joint élastomère.

- Détail profil Ouvrant – Dormant et inertie

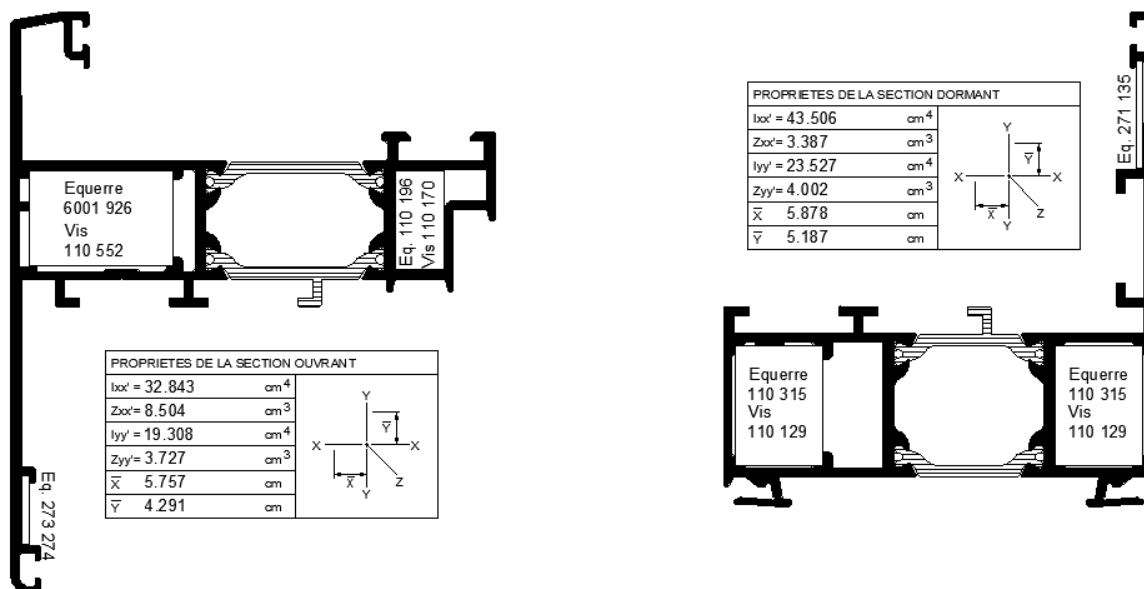

Détail châssis :

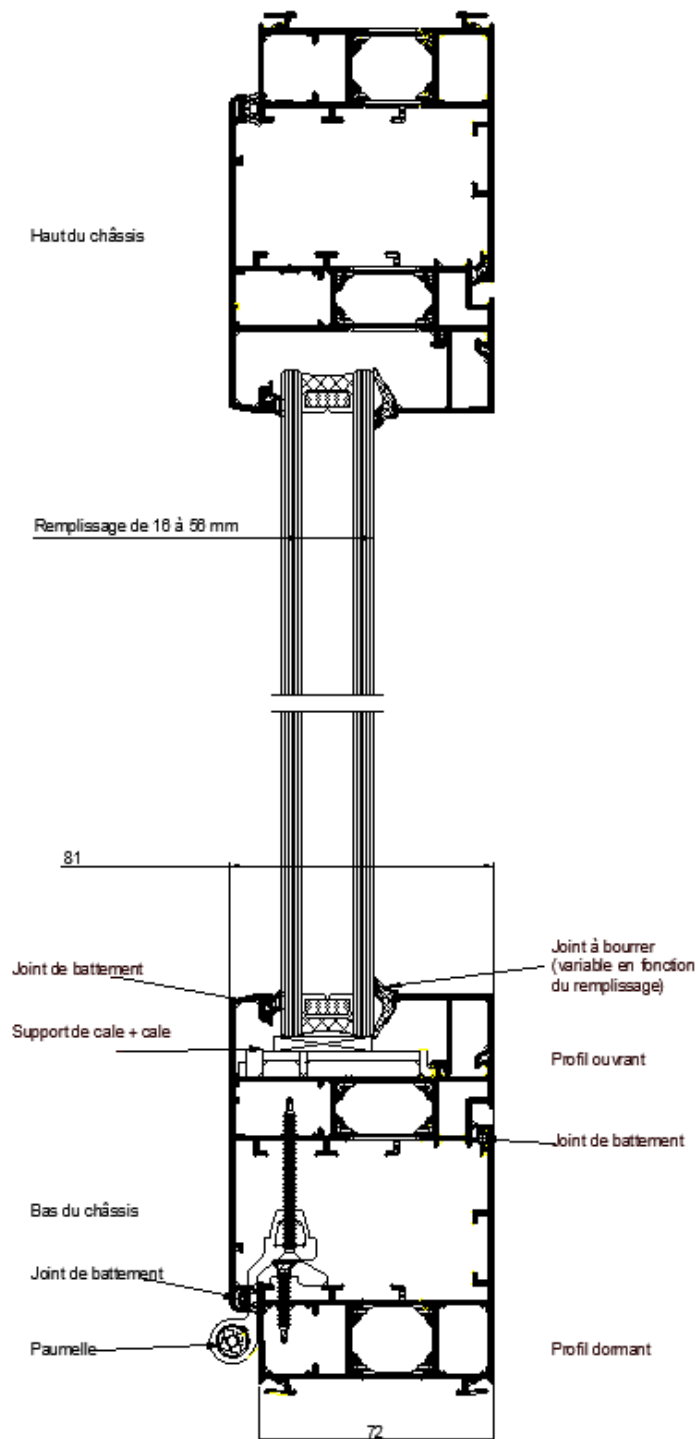

2. PROFILS DE FINITION OU D'ASSEMBLAGE :

- Couvre -joints

140 200 765 112 140 202 140 205 140 206 140 207 140 220 140 221

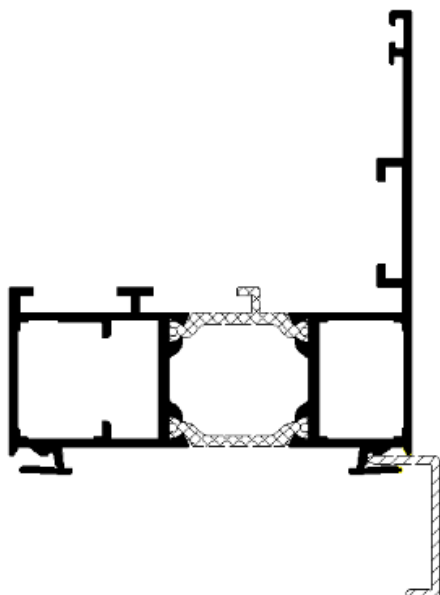
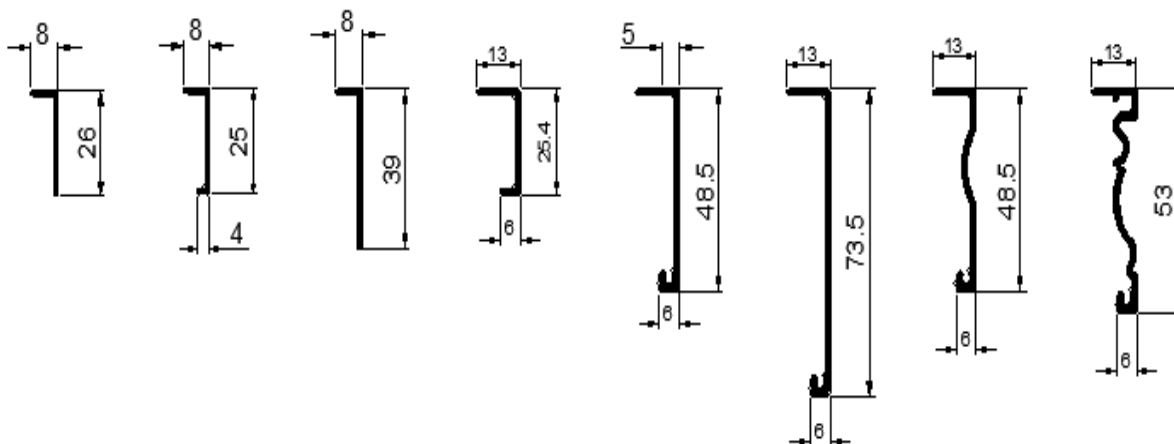

Les couvre joints peuvent être affleurants ou déportés, droits ou moulurés. De longueurs variables de 25 à 73.5 mm ils permettent de traiter tous les cas de pose en neuf et en rénovation. En fonction du maintien ou du démontage des dormants existants, les couvre-joints de grandes dimensions permettent d'habiller l'entourage de la fenêtre rénovée.

- Tapé

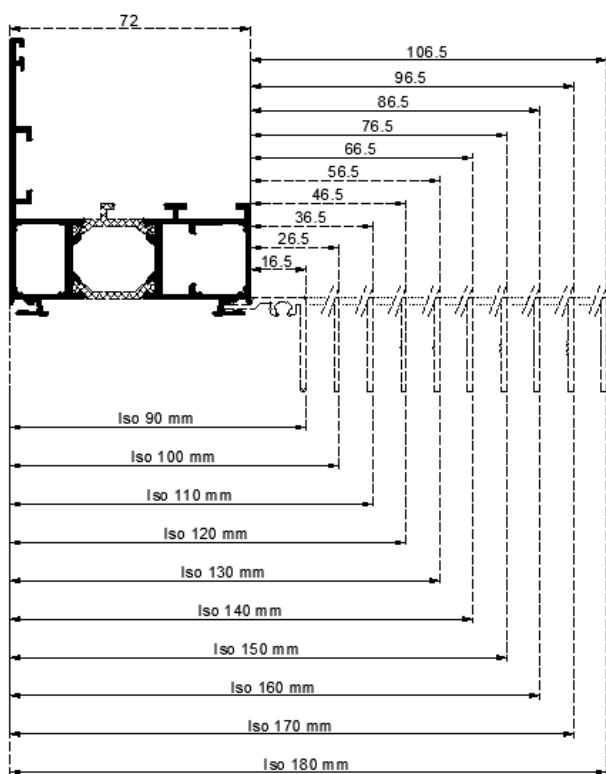
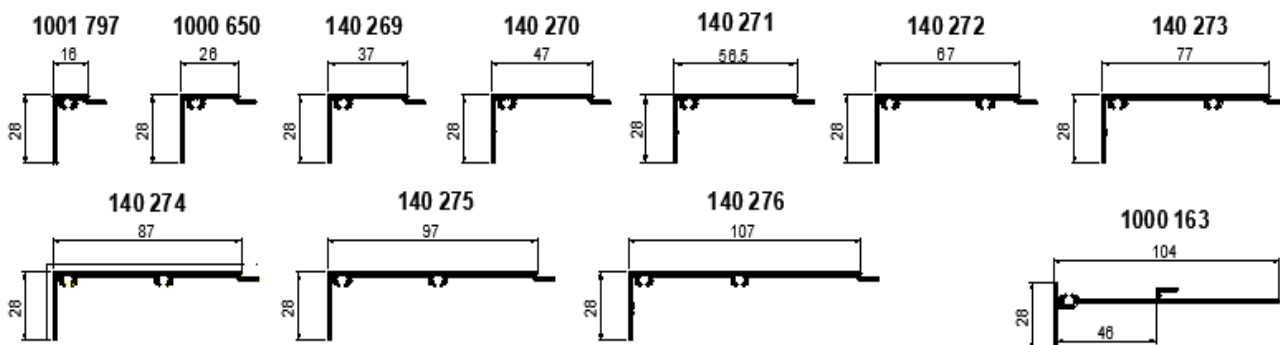

Les tapés fixés au dormant, permettent de reconstituer des dormants bloc pour assurer la liaison entre le doublage intérieur du bâtiment et la menuiserie.



• Bavettes

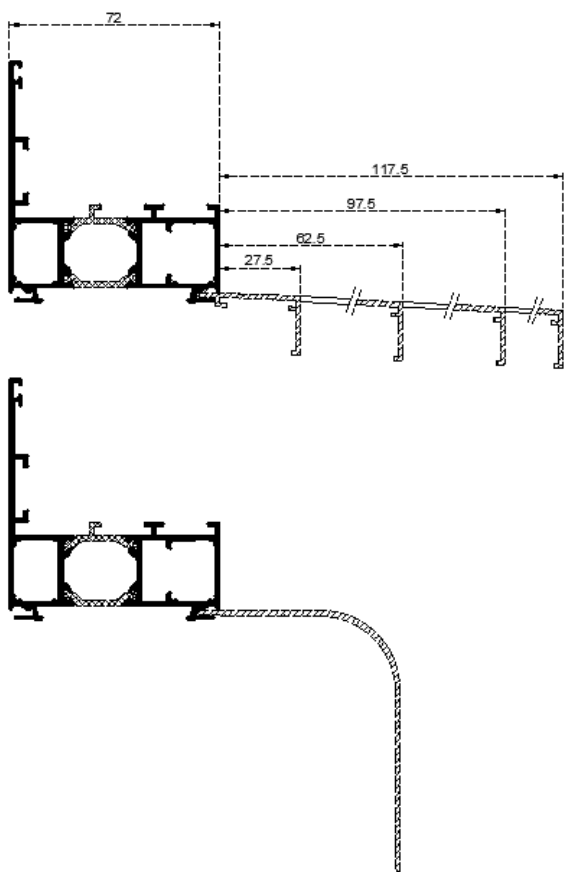
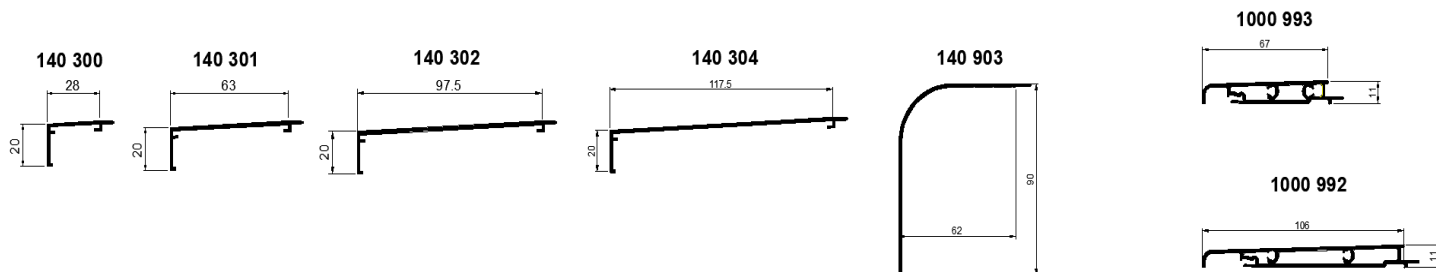

Les bavettes permettent la protection des appuis de fenêtres et joints d'étanchéité des eaux de ruissellement.



- Profils de jonction

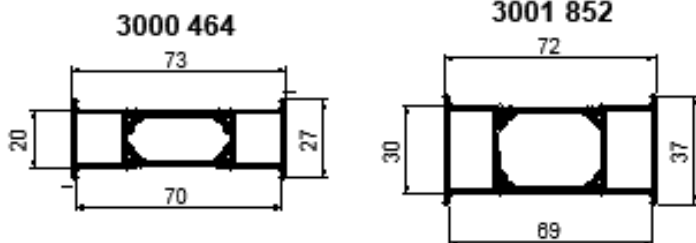

Les profils de jonction permettent de faire la liaison entre deux châssis posés l'un à côté de l'autre.

- Divers

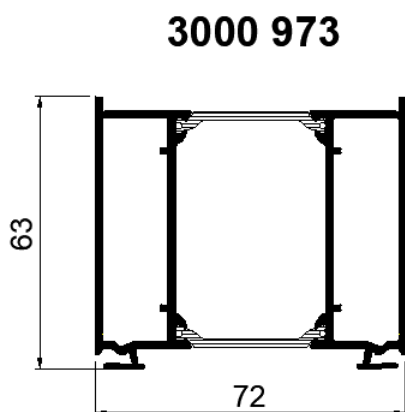

140 210

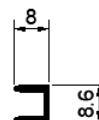

- Vitrages

B		A		C				B		A		C			
72		A		3	5	B	7	72		A		3	5	B	7
B		A		126 201	126 213	126 214	126 215	B		A		126 201	126 213	126 214	126 215
56	4	170 710		•	•			41	19	765 281		•	•		
55				•		•		40				•		•	
54				•		•		39				•		•	
53				•	•			38				•	•		
52	7	170 711		•		•		37	22	170 716		•		•	
51				•		•		36				•		•	
50				•	•			35				•	•		
49	10	765 279		•		•		34	25	170 717		•		•	
48				•		•		33				•		•	
47	13	765 280		•	•			32	28	170 718		•	•		
46				•		•		31				•		•	
45				•		•		30				•		•	
44	16	765 268		•	•			29	31	170 719		•	•		
43				•		•		28				•		•	
42				•		•		27				•		•	
							•	26				•	•		
								25	34	170 720		•		•	
								24				•		•	

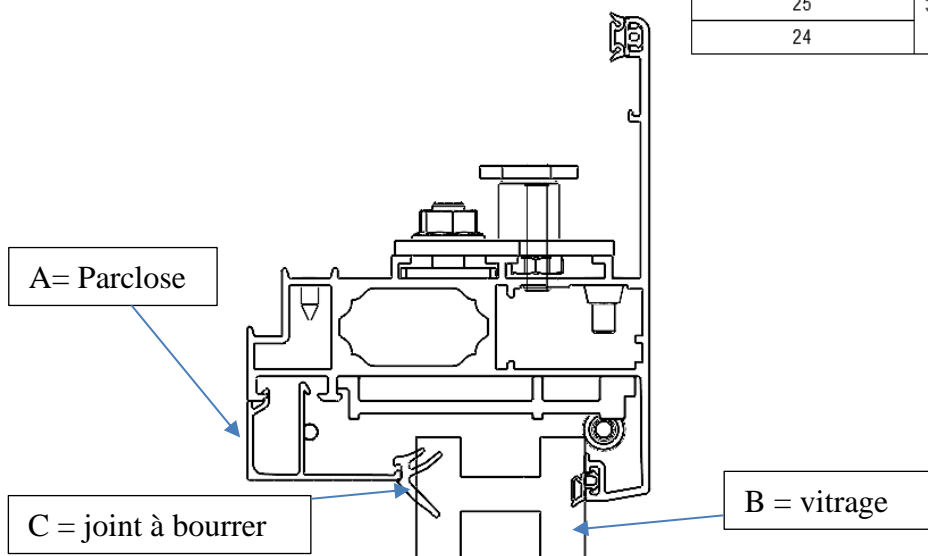

3. LES DIFFERENTES POSES :

- Pose tunnel intérieur

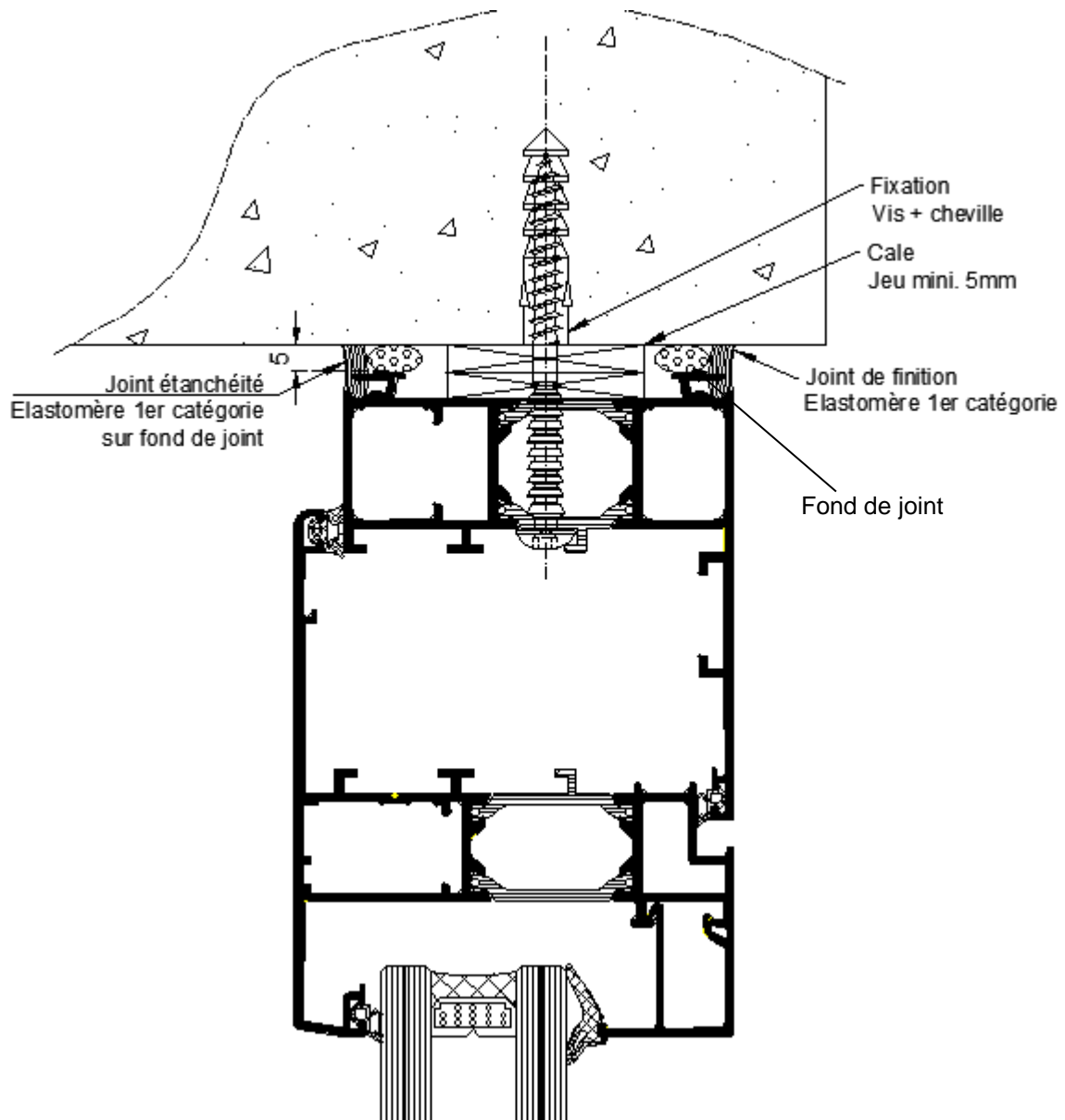

- Pose en tunnel extérieur

Date de création :
24/04/2024 Laurent Lefevre

Annule toutes les versions
précédentes

Rev-1 du 20/11/2024



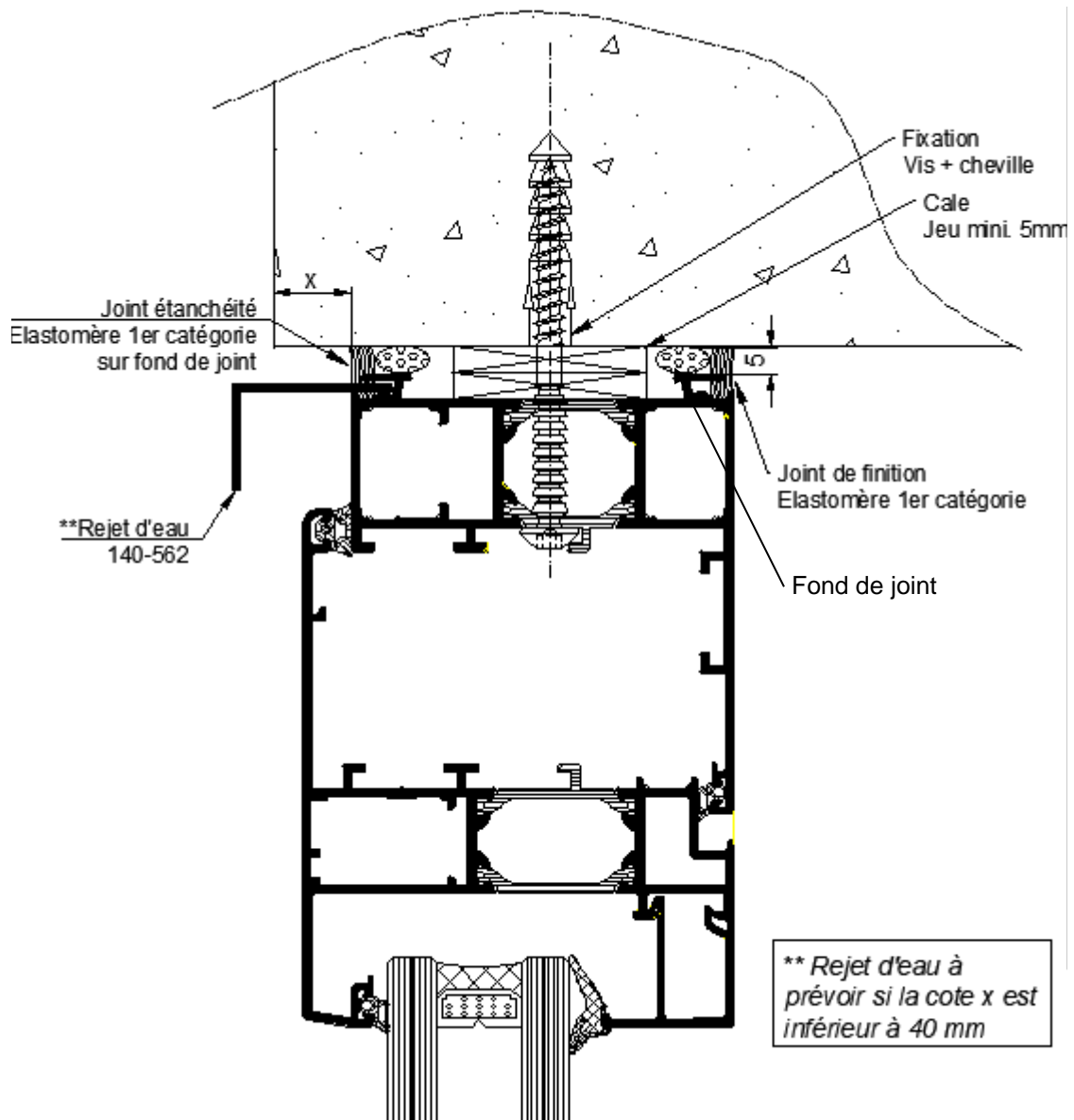

- Pose en applique intérieur

Date de création :
24/04/2024 Laurent Lefevre

Annule toutes les versions
précédentes

Rev-1 du 20/11/2024



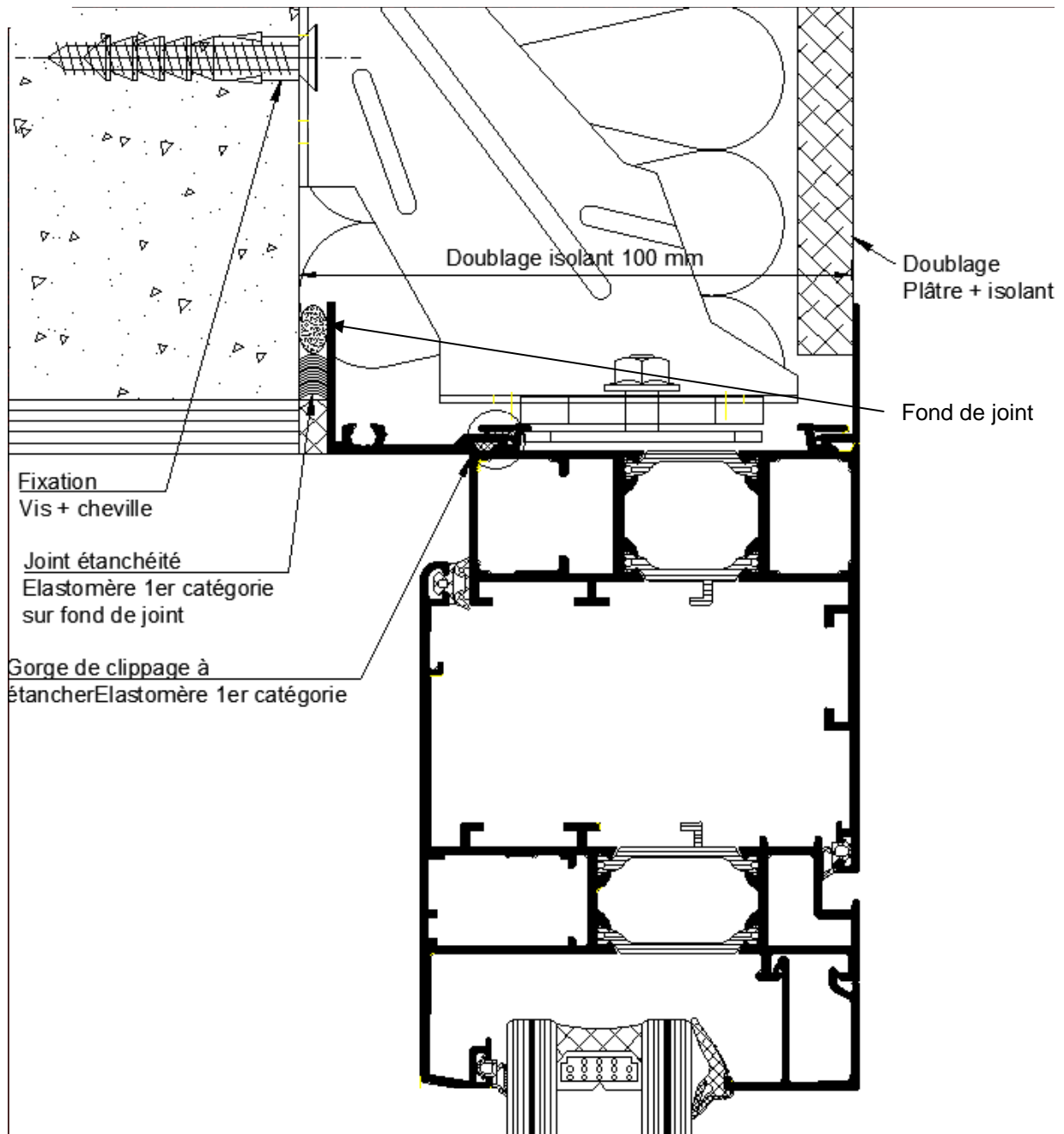

- Pose en applique extérieur

Date de création :
24/04/2024
Laurent Lefevre

Annule toutes les versions
précédentes

Rev-1 du 20/11/2024



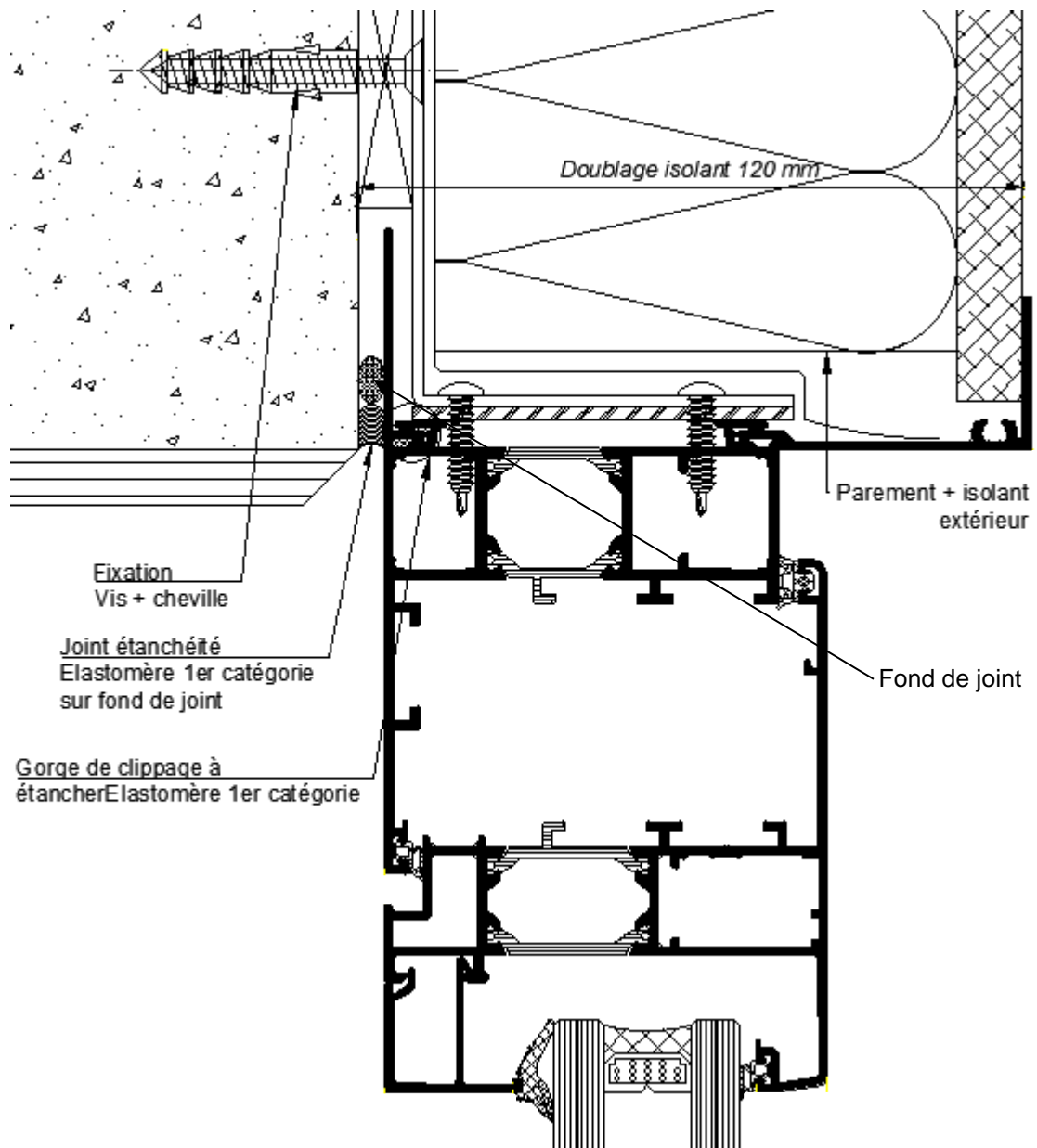

- Pose en rénovation

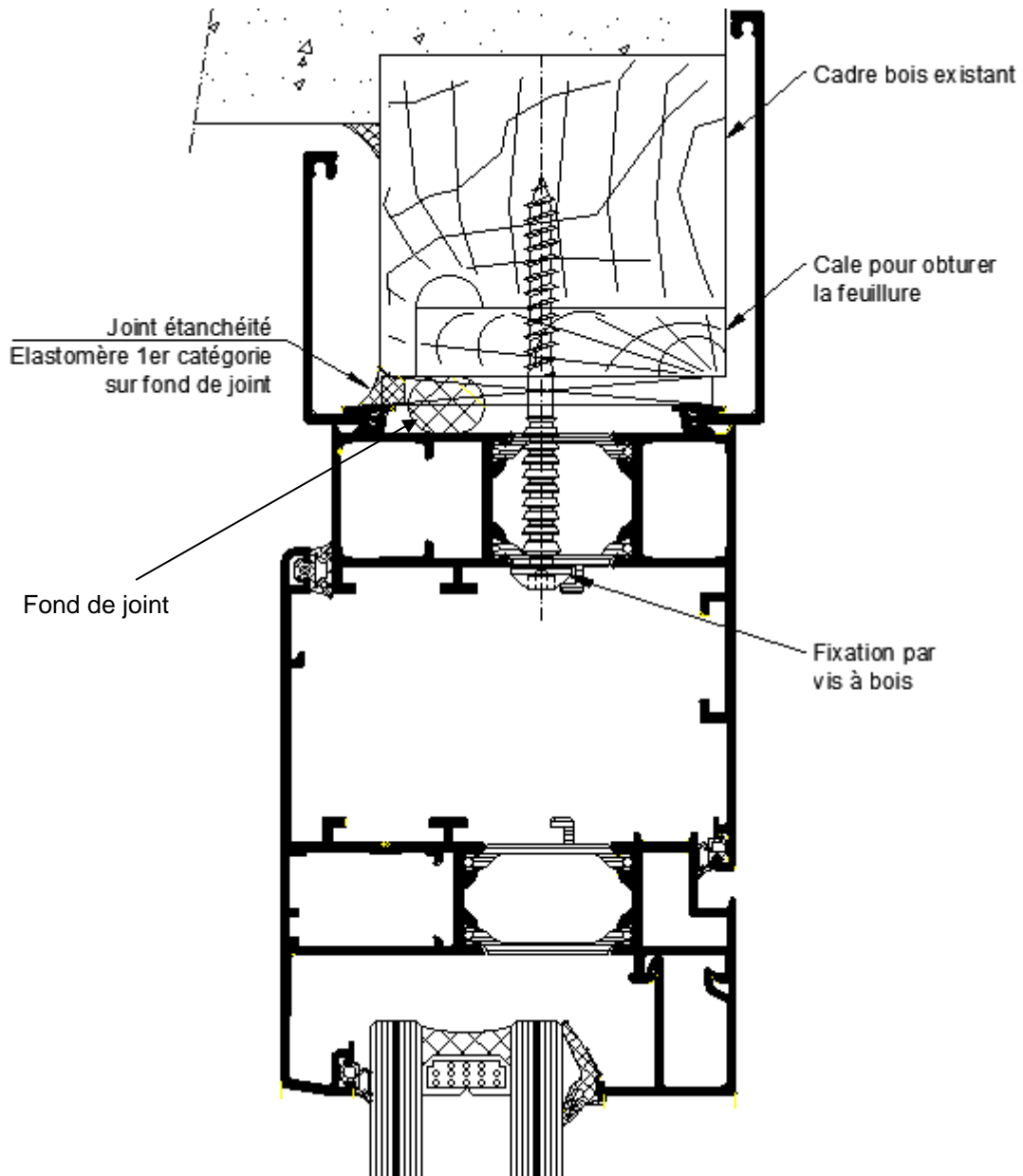

- Pose dans un mur rideau

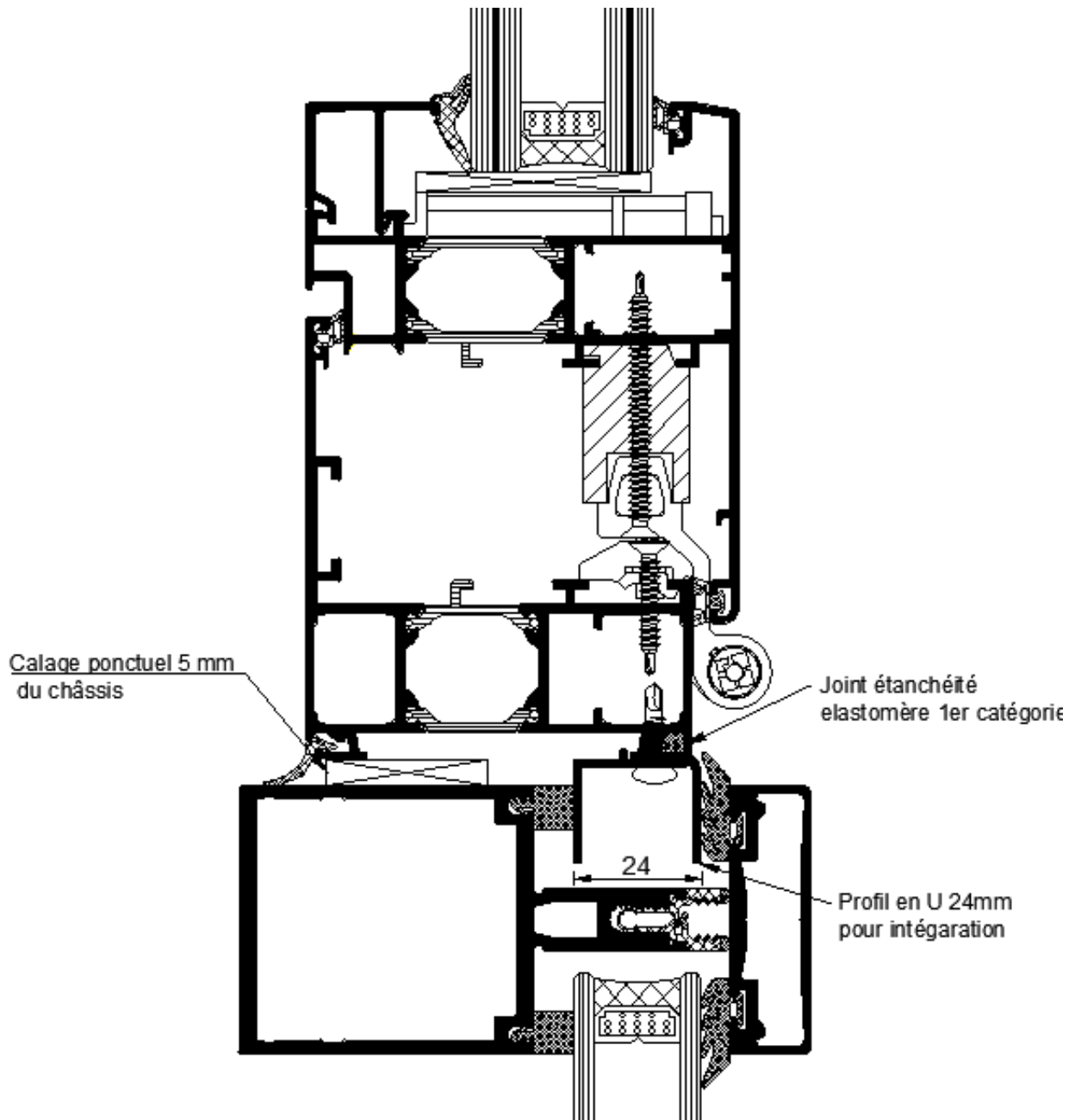

- Liaison châssis avec U

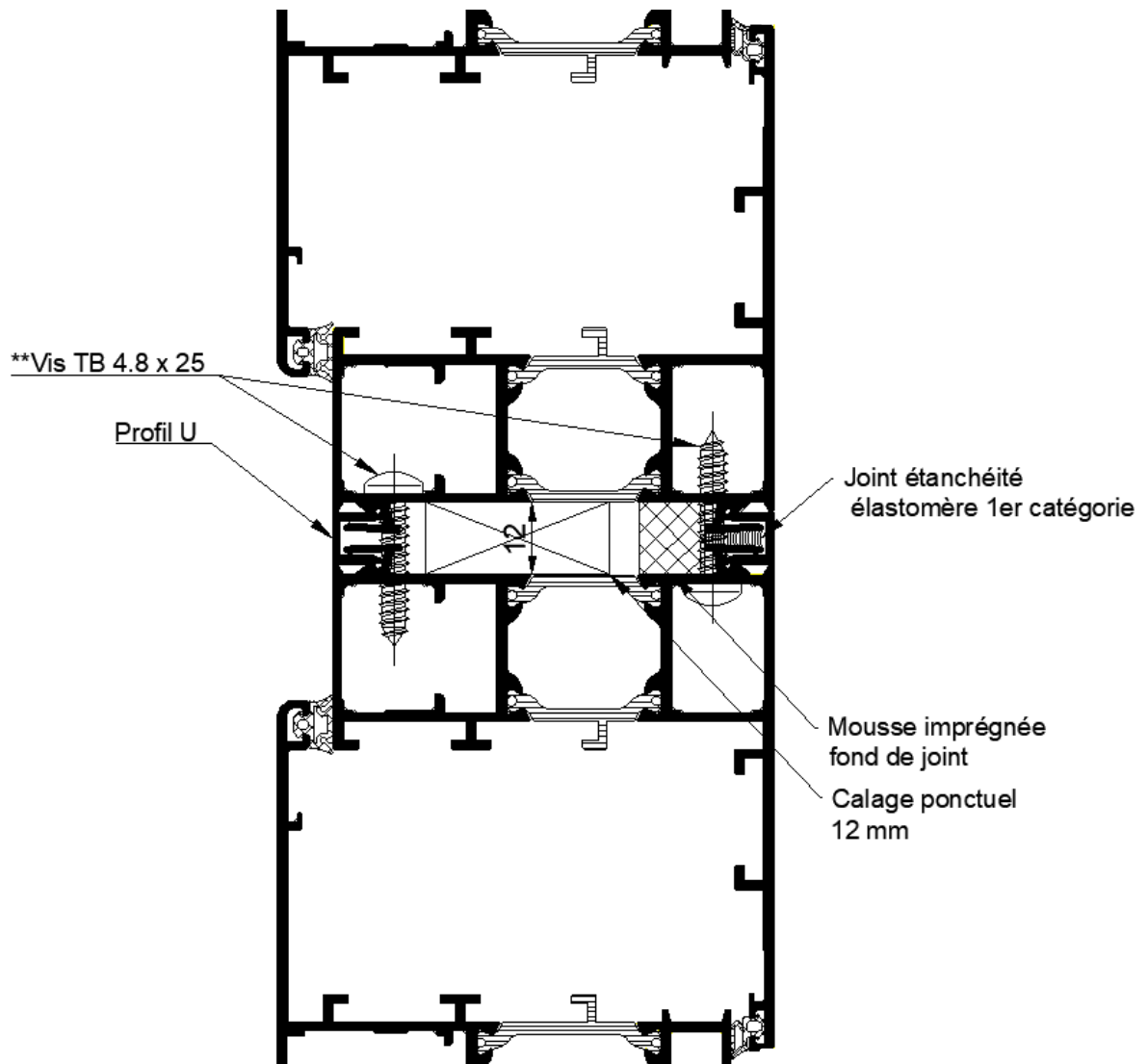

- Liaison châssis avec un profil de jonction

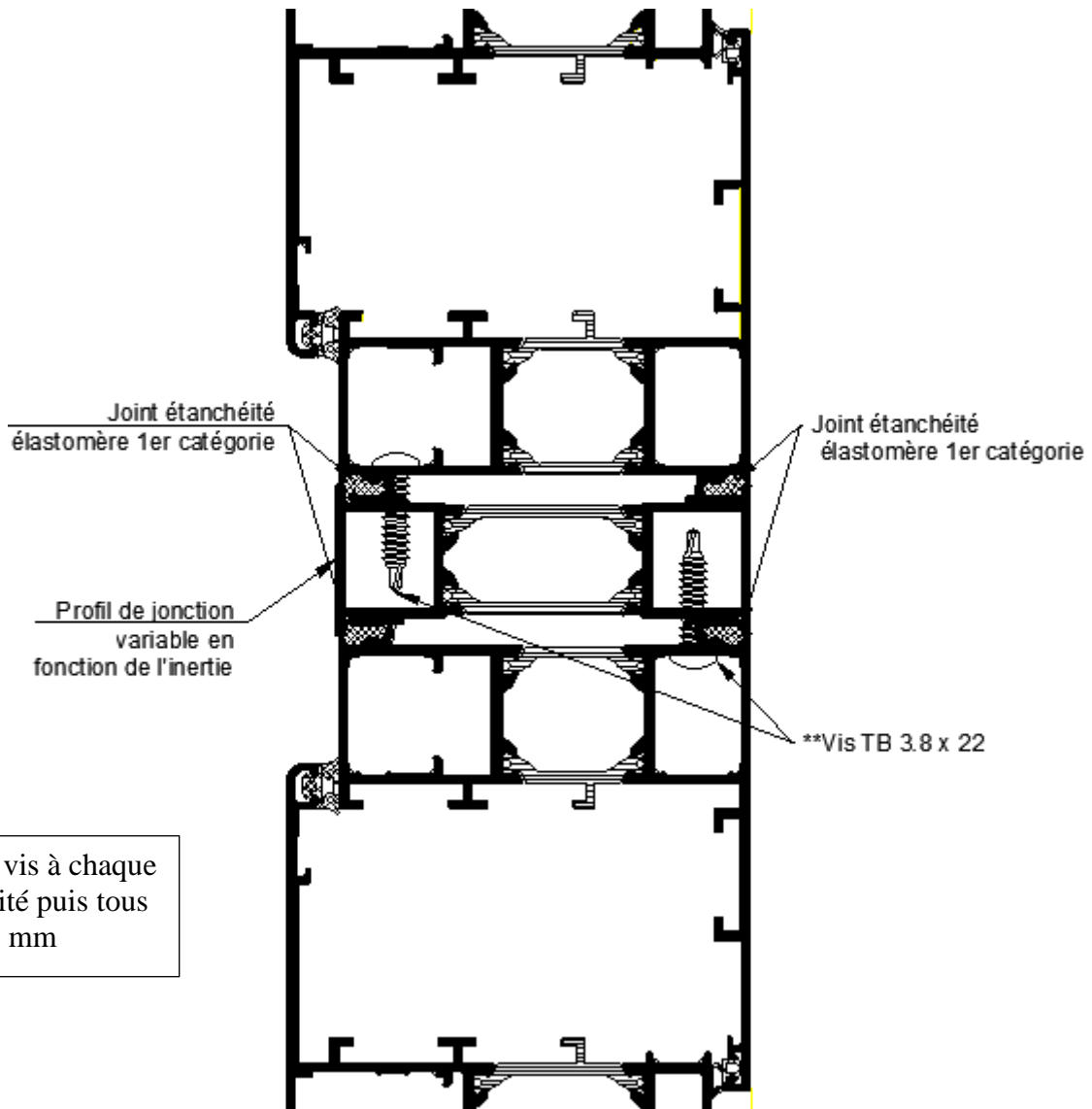

4. GENERALITES :

Le mécanisme de la gamme **Skybaie** est intégré dans les chambres des profils.

La gamme Skybaie propose un large choix de dimensions suivant les énergies et propose plusieurs finitions (choix de couleur – Anodisation – Qualicaot).

La gamme Skybaie peut être équipée en option de contact de position de sécurité et contact de position d'attente.

La gamme Skybaie peut être posée : en applique - en tunnel – en rénovation - en mur rideau – dans une baie – avec imposte – avec allège - avec imposte et allège.

La gamme Skybaie bénéficie des certifications CE / NF PV amenée d'air selon la normes NF S 61937-1 et NF S 61937-8.

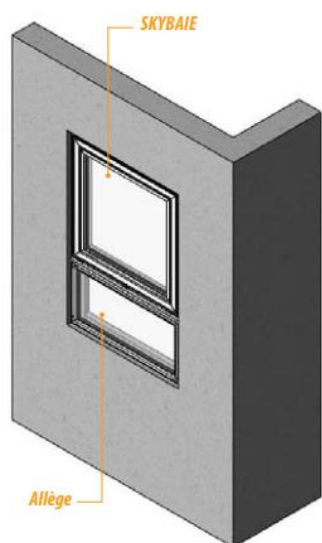

Composition SKYBAIE + allège

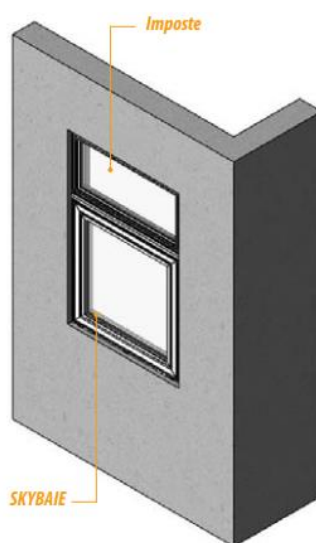

Composition SKYBAIE + imposte

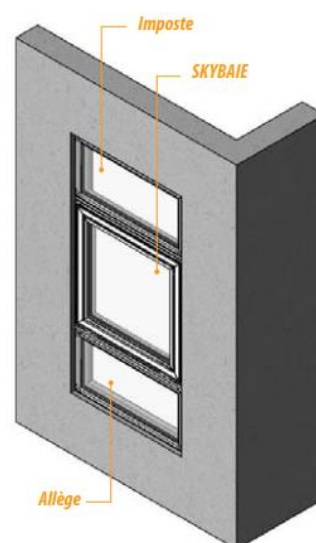

Composition SKYBAIE
+ allège + imposte

- Angle d'ouverture :

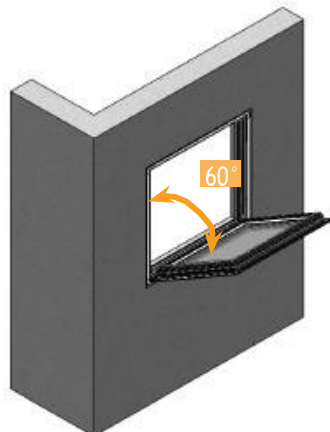

Ouverture abattant extérieur angle 60 ° et variable pour le Skybaie électrique de 30° à 60°(+10-5) suivant dimensions

- Type de remplissage :

Verre – Polycarbonate – Thermique – Acoustique et d'une épaisseur mini 24mm (16mm pour le polycarbonate) pour un maxi 52mm.

- Masse de l'ouvrant

Sera au maximum de 70 kg remplissage et cadre ouvrant compris

5. NOTICE DE POSE :

- Réception du produit et stockage

S'assurer en présence du transporteur que la vitre n'est pas fêlée ou cassée en pratiquant une ouverture au centre de l'emballage. En cas de dégradation de l'emballage, procéder à une vérification complète de l'exutoire. Le stockage s'effectue de préférence dans la position de transport et dans l'emballage d'origine à l'abri des intempéries et salissures.

Une réserve à posteriori ne sera pas acceptée.

- Déballage et manutention

Prendre soin de ne pas rayer les faces des profils avec un outil coupant. Procéder par la tranche du châssis. Manipuler l'ensemble par le vitrage à l'aide de ventouses en respectant les consignes de sécurité d'usage.

- Règles d'installation

Attention : Toute manœuvre pouvant détériorer les mécanismes et/ou la structure du DENFC est interdite. SKYDOME® ne saurait être tenu pour responsable des incidences émanant de telles manœuvres.

Le support recevant le DENFC doit pouvoir supporter l'effort du passage en position de sécurité et la totalité du poids de l'ouvrant en position ouverte ce même support doit être plan, dans les tolérances normatives de la construction du bâtiment.

Le SKYBAIE doit être posé à un angle de 0°, par rapport à la verticale et d'équerre.

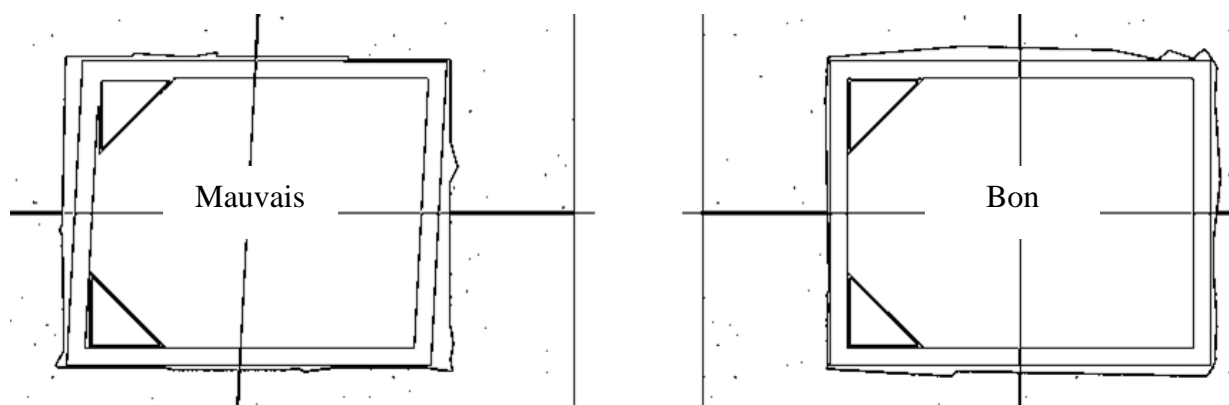

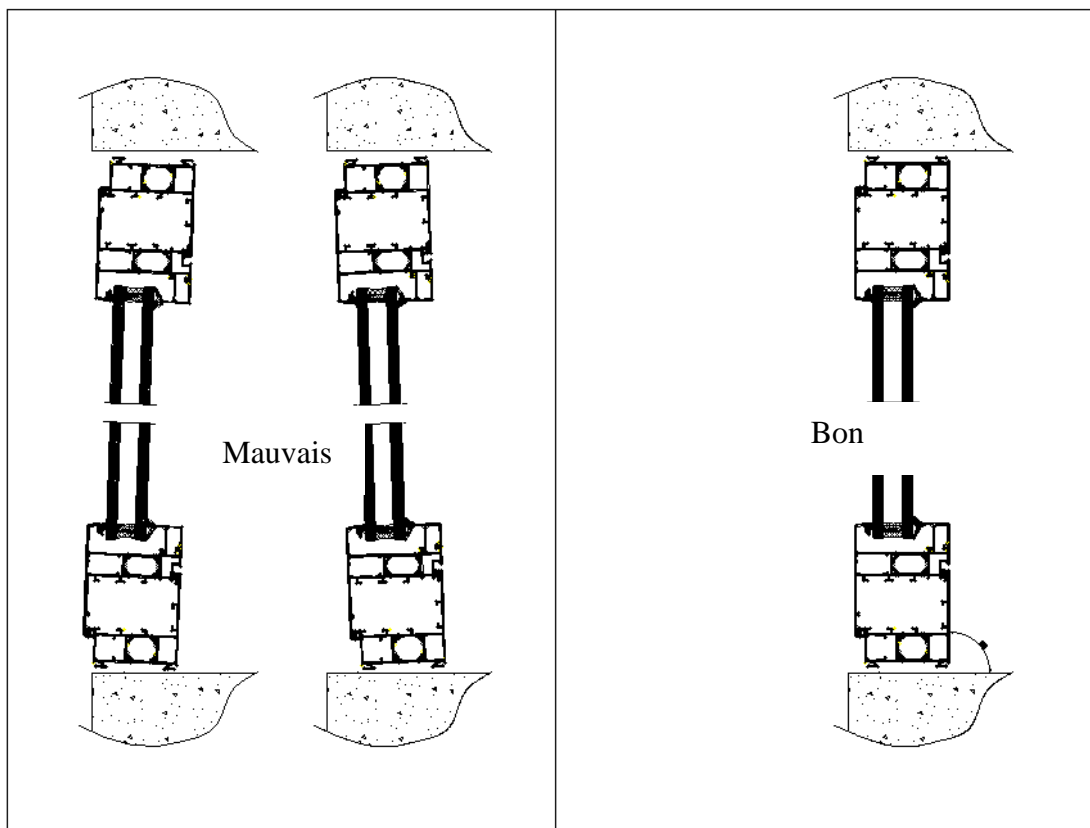

La pose doit suivre les recommandations des DTU n° 36.5 et notamment les textes :

- 5.1 Prescription selon types de mise en œuvre
- 5.2 Calage et fixations, généralités
- 5.3 Principaux types de fixation
- 5.4 Fixations sur maçonnerie ou béton
- 5.5 Fixations sur supports bois
- 5.6 Fixation sur support métallique
- 5.7 Emplacement des fixations
- 5.8 Calage d'assise des fenêtres
- 5.9 Calfeutrements

La tolérance de pose DTU n° 36.5 § 8.2 - Défaut de verticalité dans le plan perpendiculaire à la menuiserie (faux aplomb) et dans le plan de la menuiserie : 2 mm / m.

Défaut d'horizontalité (faux niveau) 2 mm pour largeurs < 1.50 m et 3 mm au-delà.

Pour la pose en tunnel ou rénovation des perçages sont prévues dans les profils, afin de fixer le châssis sur son support (voir tableau ci-dessous).

Perçages profil dormant		
Profil	Dimensions (mm)	Qté
Traverse Haute	De 500 à 599	1
	De 600 à 2400	2
Traverse vertical	de 700 à 1349	2
	de 1350 à 1600	3

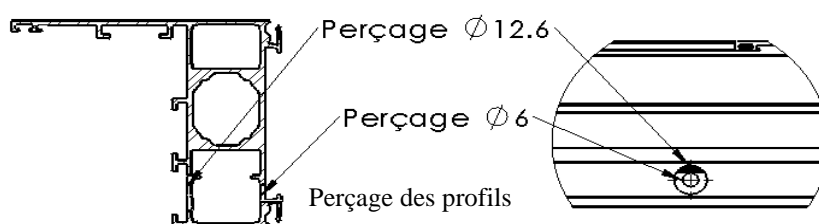

Pour la traverse basse, prévoir des équerres ou adaptation de calages au centre (voir image ci-dessous).

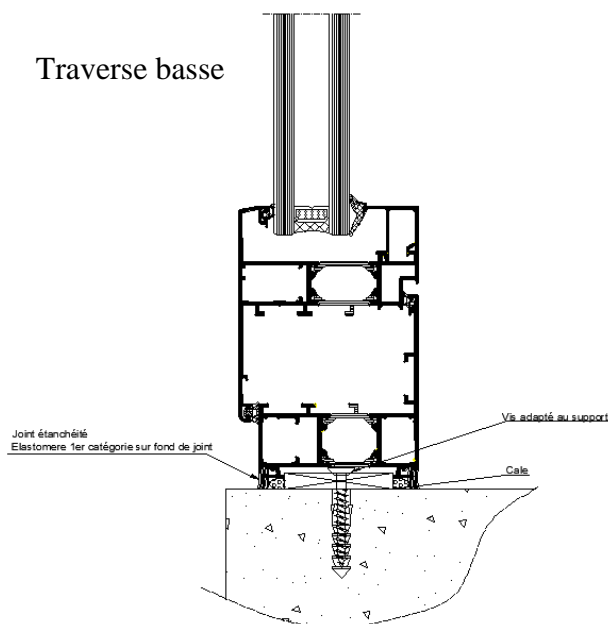

Attention : l'appareil doit être installé selon les normes NF DTU, instructions techniques, et toutes règles ou textes en vigueur.



Pour la pose en mur rideau mettre en application la norme NF DTU 39

De plus pour la pose en tunnel, les Skybaie Pneumatique - Skybaie Treuil – Skybaie à Déclenchement Manuel – Skybaie à Déclenchement Pneumatique – Skybaie à Déclenchement Electrique la présence d’une sangle sertie à deux niveaux de manière à former une boucle permettant d’entrouvrir l’ouvrant (couper la sangle de maintien comme indiqué sur l’illustration) pour fixer le châssis sur son support (emplacement et perçage réaliser en usine) tout en facilitant son maintien.

Une fois le châssis fixé sur son support et asservi, couper la sangle complètement et dans le cas où l’asservissement ne se fait pas tout de suite, fermer l’appareil manuellement jusqu’à ce qu’il se verrouille.



Pour le Skybaie Electrique se munir d’une alimentation 24V, brancher le fil blanc sur le (+), le fil marron sur le (-) et entrouvrir le châssis. Dans le cas où les organes de commande ne seraient pas opérationnels immédiatement, inverser la polarité et refermer l’appareil.



Schéma de principe, montage de batterie 12V monté en série de 1.5 Ah.

Pour le Skybaie Pneumatique – Skybaie à Déclenchement manuel – Skybaie à déclenchement Pneumatique – Skybaie à Déclenchement Electrique

Penser à tirer la ficelle fixée sur le ou les verrous vers l'intérieur du châssis pour permettre de déverrouiller l'appareil. Ne pas oublier d'enlever cette ficelle une fois l'asservissement réalisé.

Pour les autres poses, veuillez-vous munir des différents accessoires nécessaires à la fixation du châssis, couper la sangle complètement et la retirer.

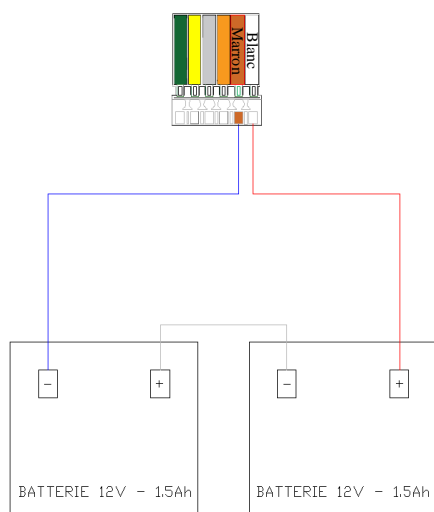
Remarques : quel que soit le type de Skybaie des essais de contrôles (ouverture / fermeture) devront être réalisés pour vérifier le bon fonctionnement et la bonne tenue du châssis dans son support à chaque étape de fonctionnement (ouverture, position de sécurité, fermeture).

6. ASSERVISSEMENT

- Skybaie Pneumatique

Il est équipé de son système de verrouillage et d'un réseau pneumatique intégré, monté en usine. Un code couleur permet de repérer l'ouverture en rouge et la fermeture en jaune. Il faut raccorder le SKYBAIE à l'entrée de la télécommande en respectant ce code couleur.

Un kit composé de cuivres coudés vous est fourni, afin de vous aider au branchement, la pression d'ouverture sera de 8 bars quelle que soit la dimension.

Une fois l'appareil raccordé, tester quelques ouvertures et fermetures afin de vous assurer du bon fonctionnement de l'appareil et de l'étanchéité du réseau de cuivre.

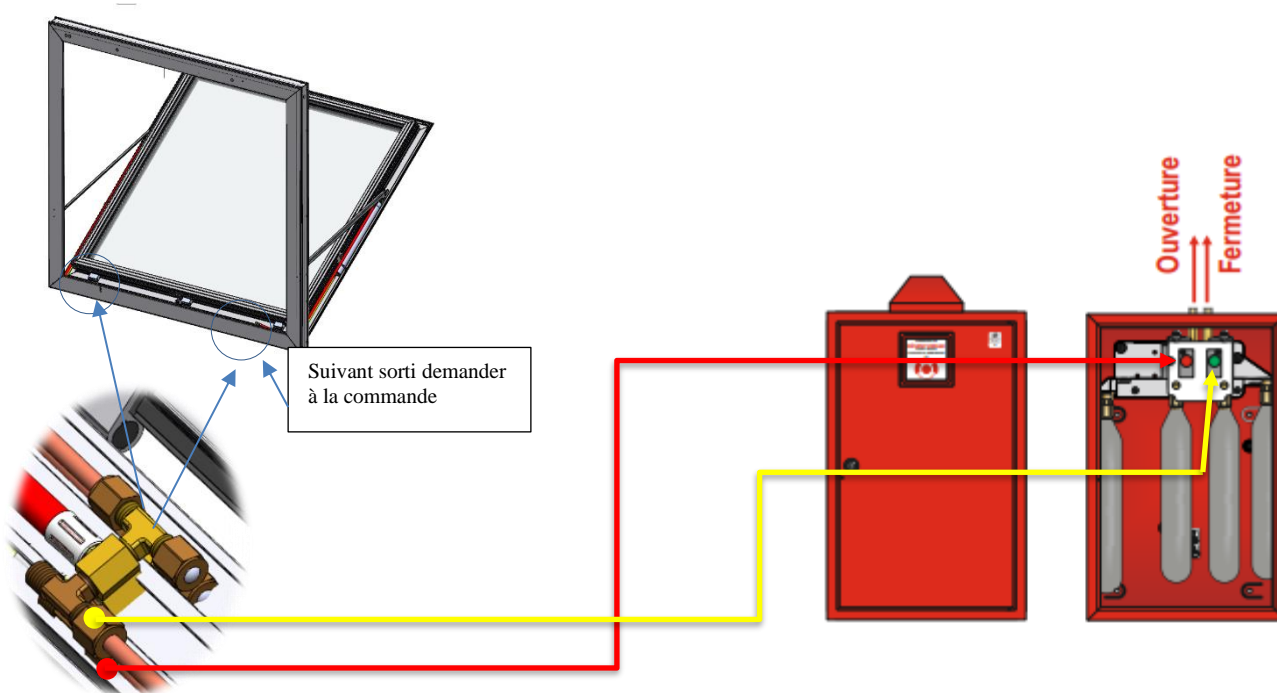

Une fois fermé, le SKYBAIE ne peut s'ouvrir que de deux manières :

- 1. A l'aide d'un tournevis comme expliqué ci-dessous**
- 2. A l'aide de son mécanisme de commande**

Des perçages sont prévus sur la face intérieure haute du châssis permettant à l'aide d'un tournevis ou une tige de déverrouiller l'ouvrant par un mouvement de levier tout en poussant sur l'ouvrant

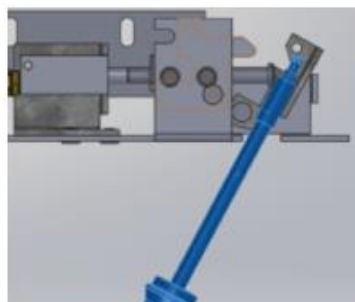
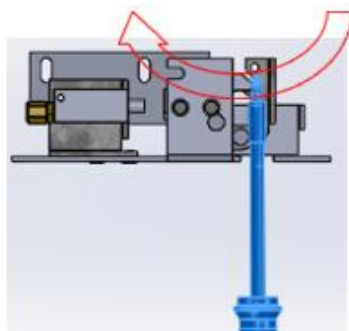
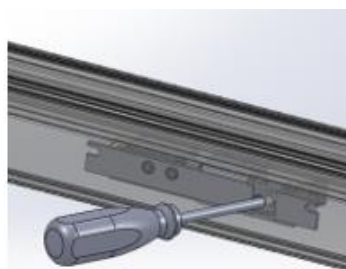
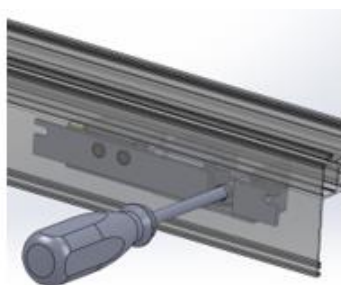

- Skybaie électrique

Il est équipé d'un ou deux moteurs à chaîne précablés. Les différentes connexions s'effectuent sur un bornier placés dans une boîte de dérivation équipée de presse-étoupes d'indice de protection au minimum IP42 au sens de la norme EN 60529. Cette boîte est fixée à proximité de l'ouvrant en étant vigilant à ne pas impacter l'ouverture de l'appareil ou sa surface aéraluque. La connexion entre le boitier de raccordement et le(s) boitier(s) à chaîne doit être réalisé par câble de catégorie C2 au minimum (type HO7 RNF ou AO5 VVU ou 1000 R02V, etc.). de plus, s'ils sont accessibles au niveau zéro, les câbles doivent être protégés mécaniquement sous conduit rigide continu ayant un degré de protection IK 07 au sens de la norme NF EN 62262.

Une fois fermé, le SKYBAIE ne peut s'ouvrir que de deux manières :

- 1. A l'aide de son mécanisme de commande**
- 2. Manuellement comme expliqué ci-dessous**

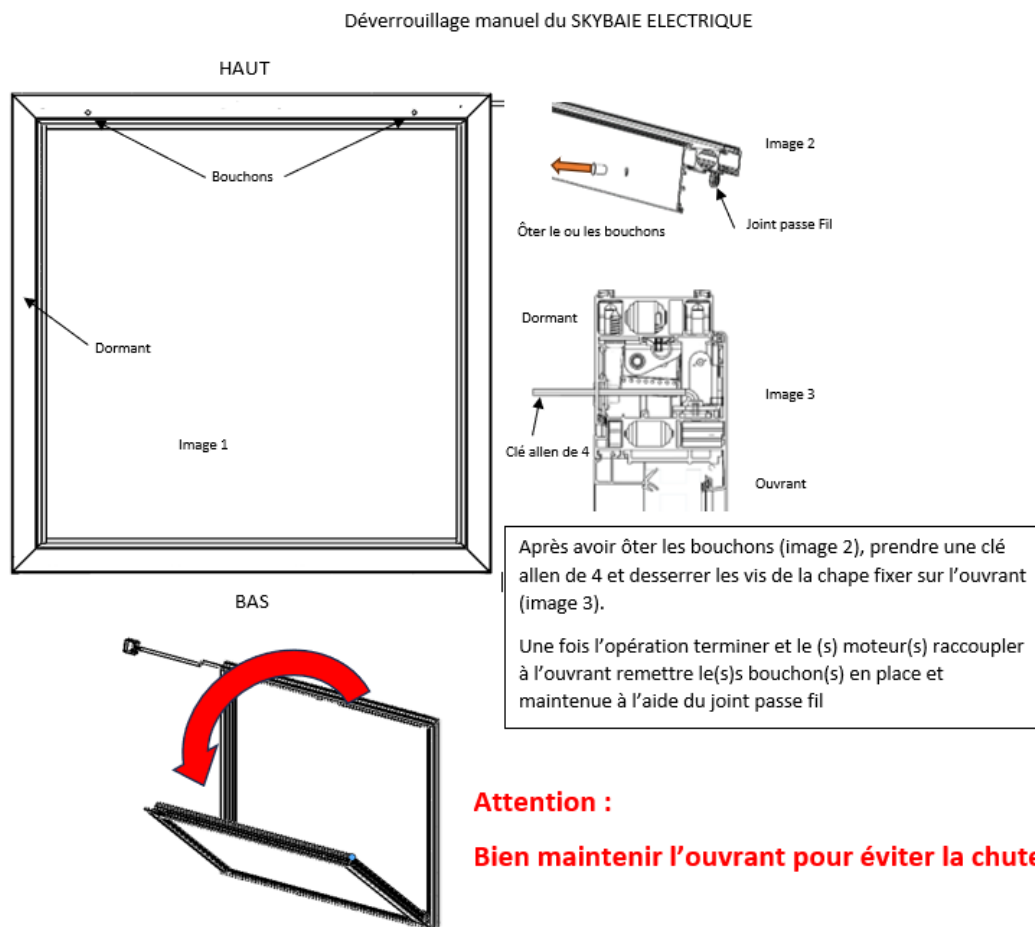

Schémas de câblage Armoire ACTULUX

Sans contrôle de ligne 1 moteur

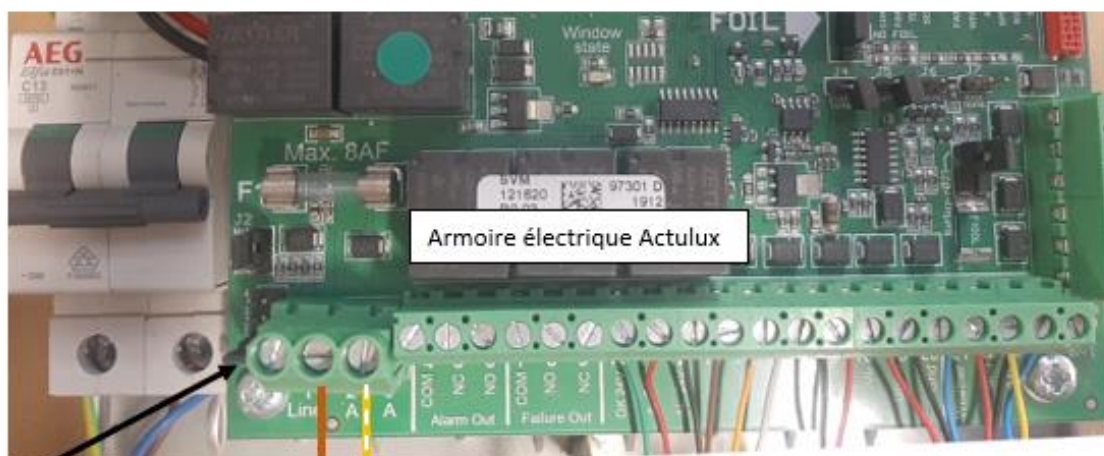

Le contrôle de ligne n'est pas possible dans cette configuration, il faut enlever J3.

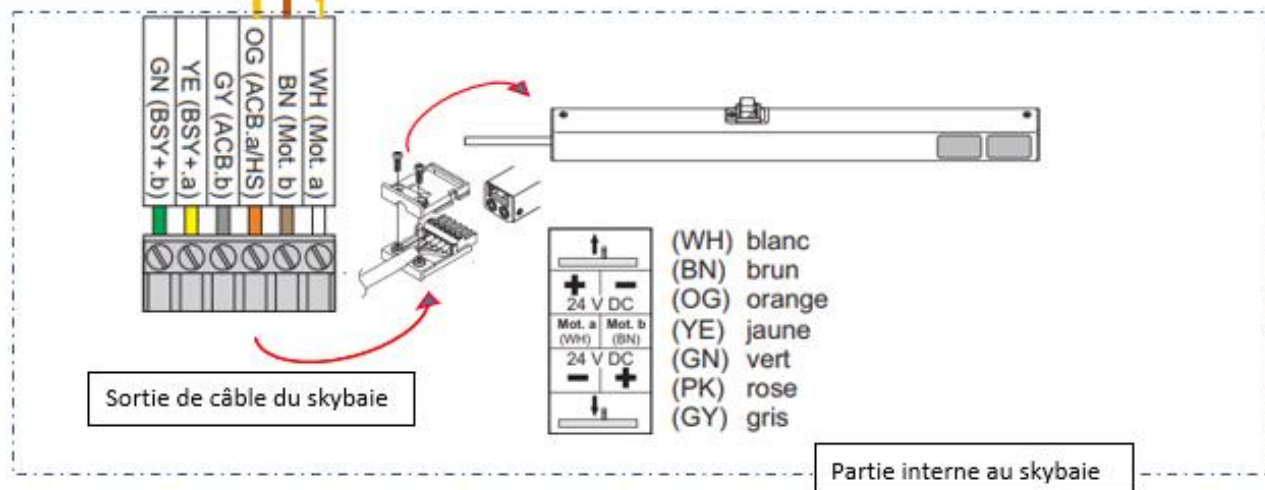

Sans contrôle de ligne 2 moteurs

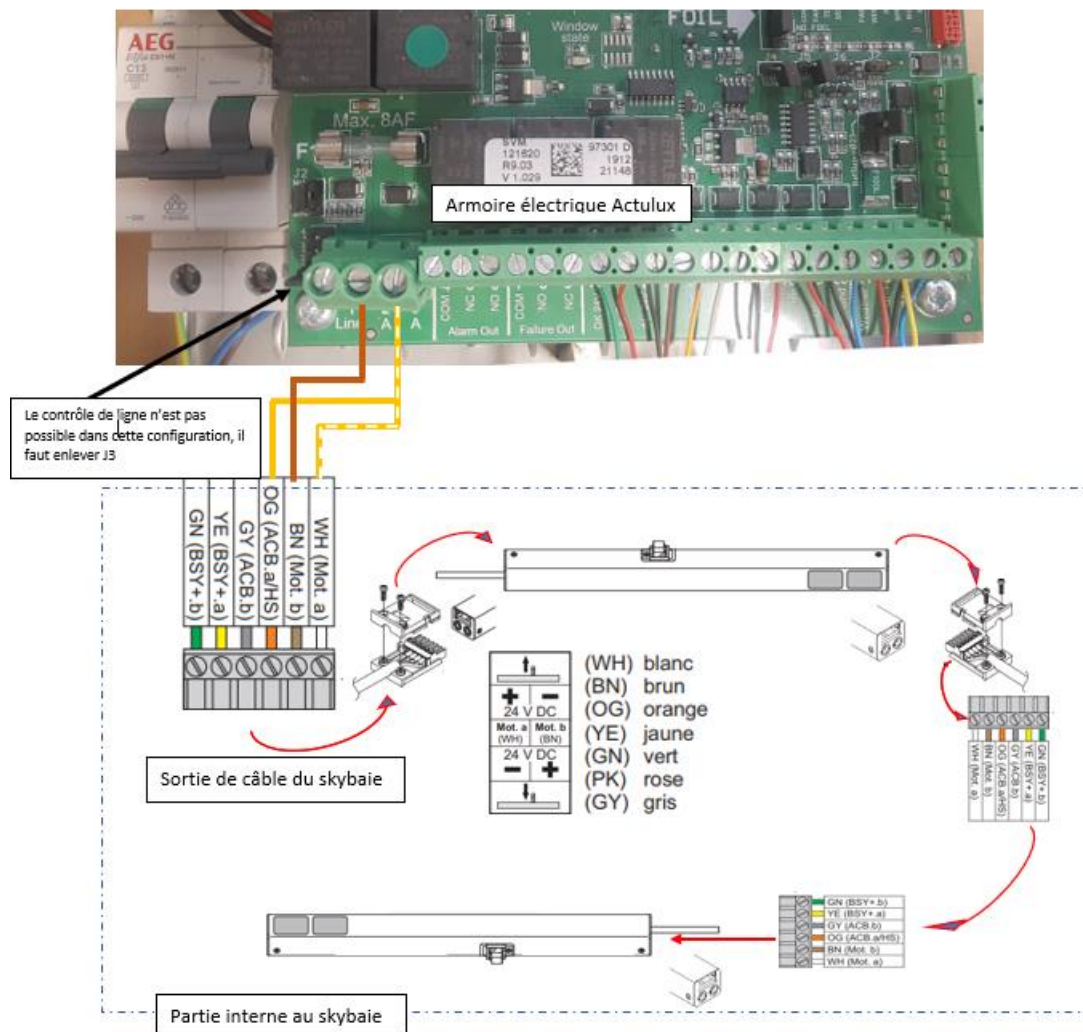

Avec contrôle de ligne 1 moteur (permet de détecter tout défaut électrique sur la ligne soit par un signal lumineux ou sonore)

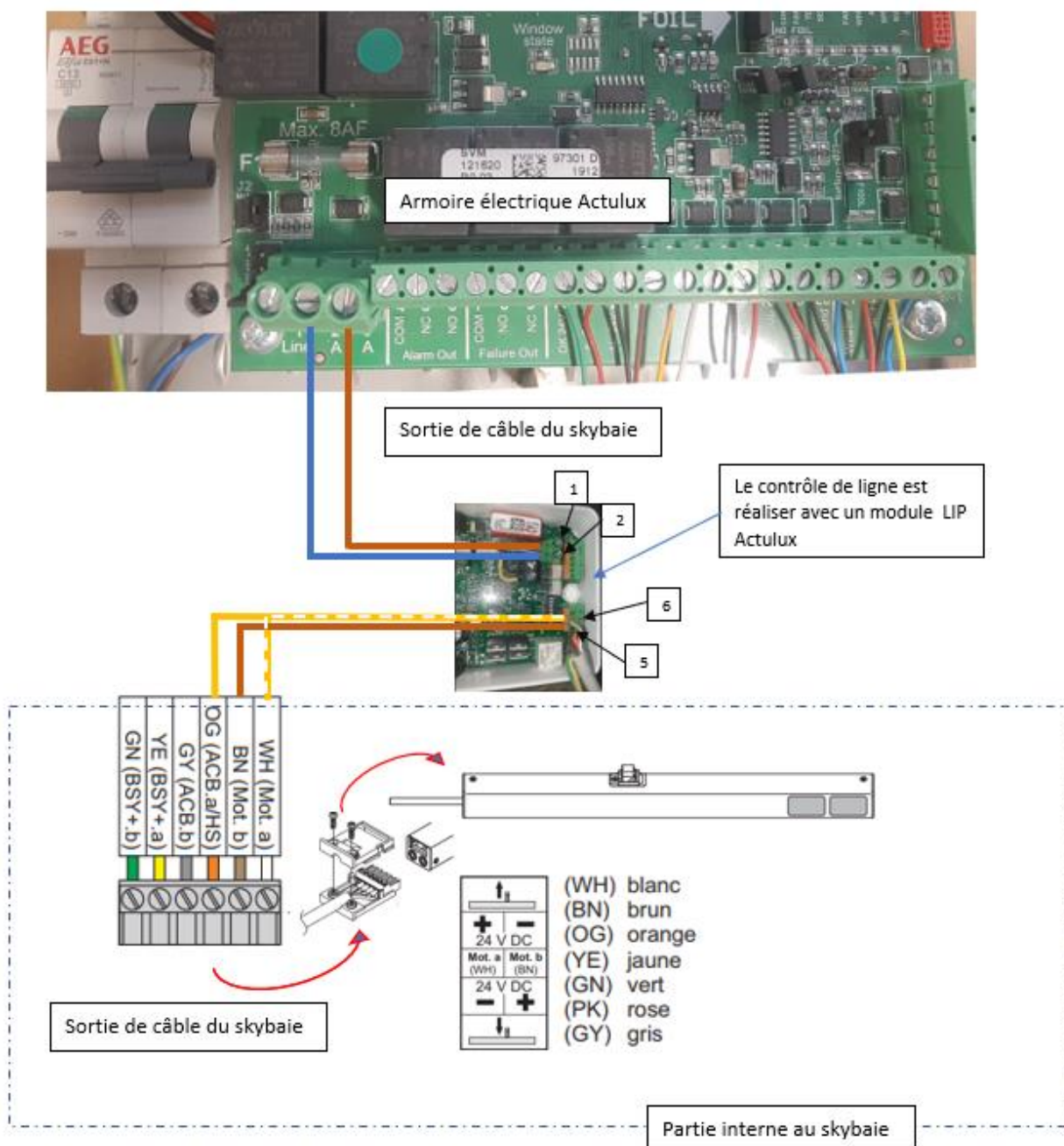

Avec contrôle de ligne 2 moteurs (permet de détecter tout défaut électrique sur la ligne soit par un signal lumineux ou sonore)

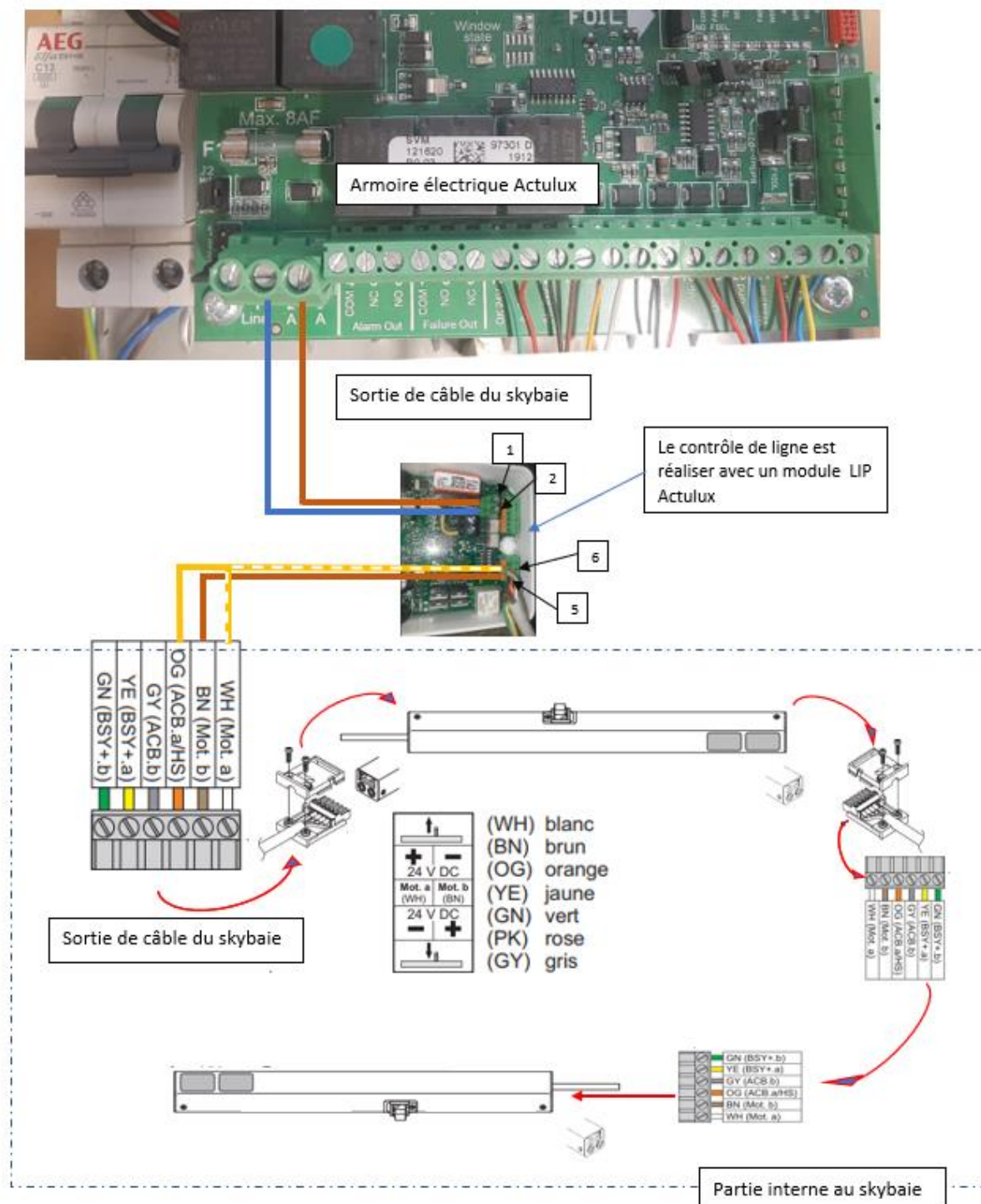

Schémas de câblage Armoire JOFO

Câblage 1 moteur



Résistance qui est monté aux bornes de connexion de l'armoire électrique est à déplacer au plus proche du Skybaie (dernier appareil de la ligne en série)

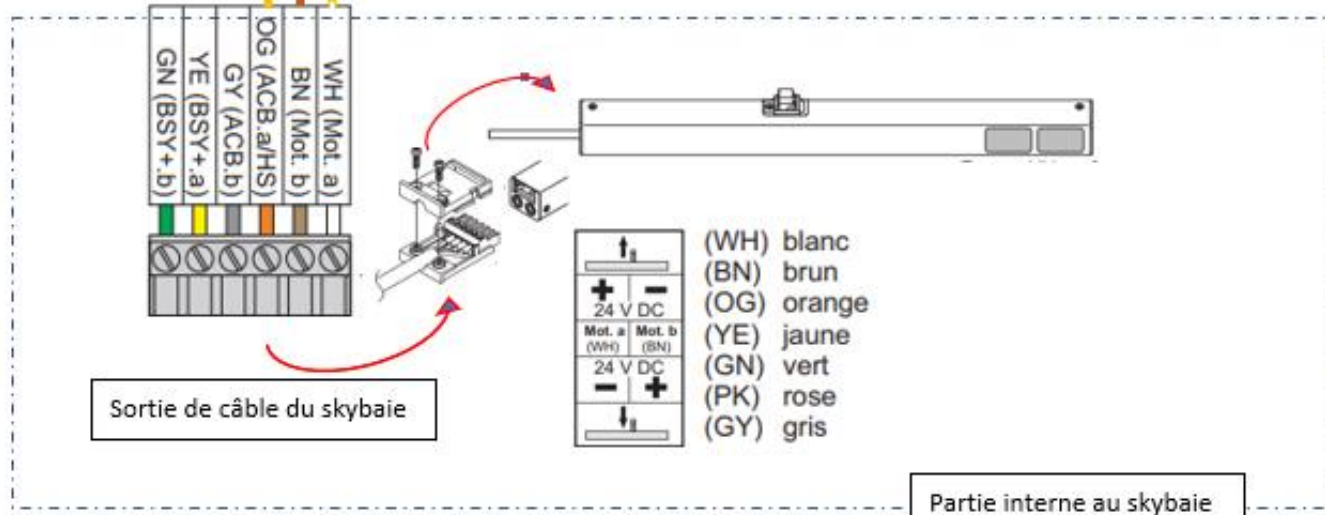

Câblage 2 moteurs

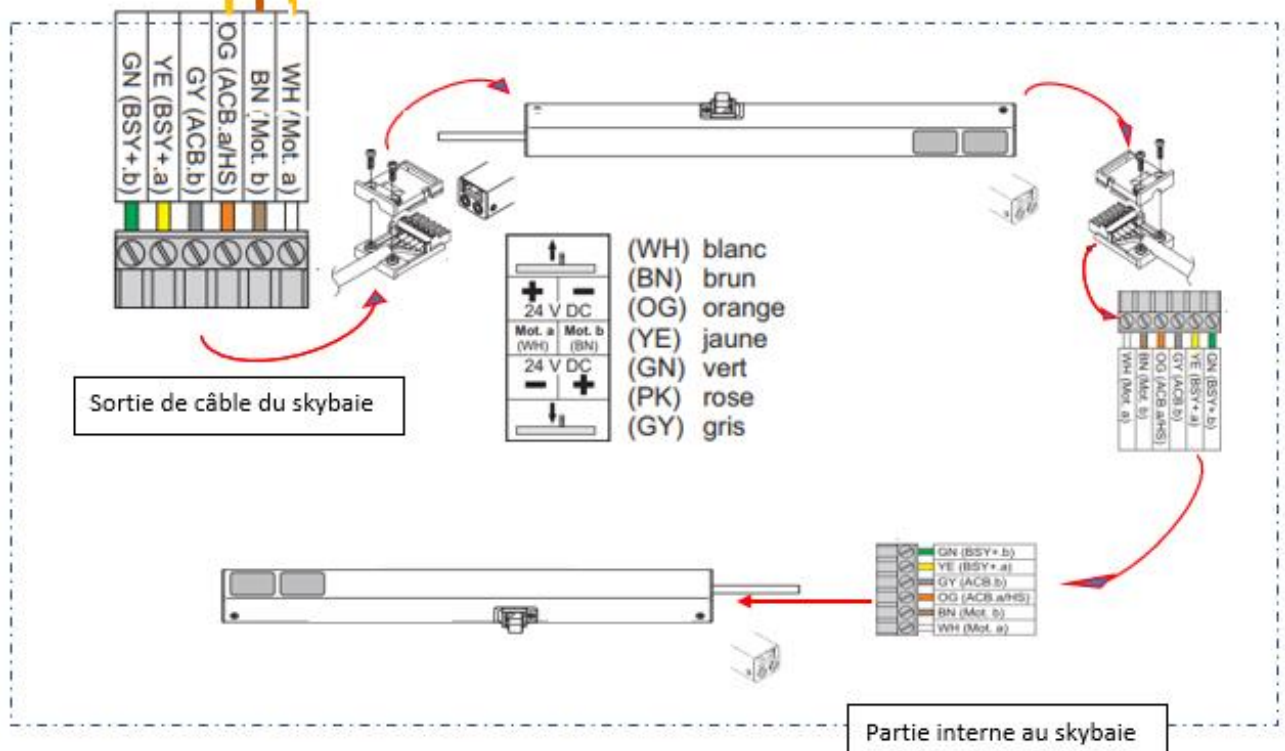
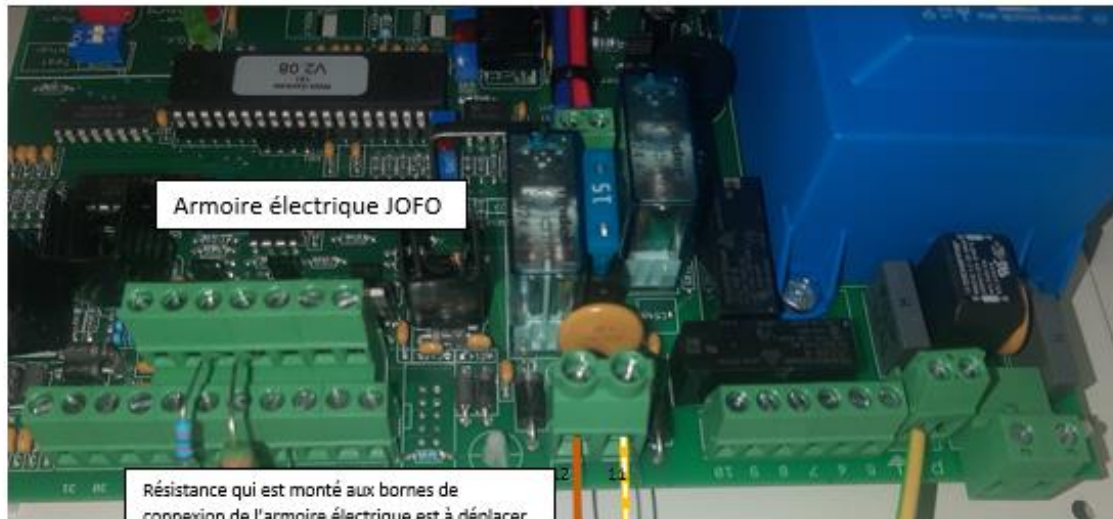

- Skybaie Treuil

Il est équipé de deux ressorts à gaz et de deux éjecteurs qui constituent le mécanisme d'ouverture. En plus, un câble de 20m de long Ø2.4mm prémonté en usine est à connecter à un D.A.C (Dispositif Adaptateur de Commande) selon la norme en vigueur NF S 61932 permettant les manœuvres d'ouverture et de fermeture. Enfin, une poulie multidirectionnelle permet de positionner l'asservissement à droite ou à gauche de l'appareil sans intervenir sur celui-ci.

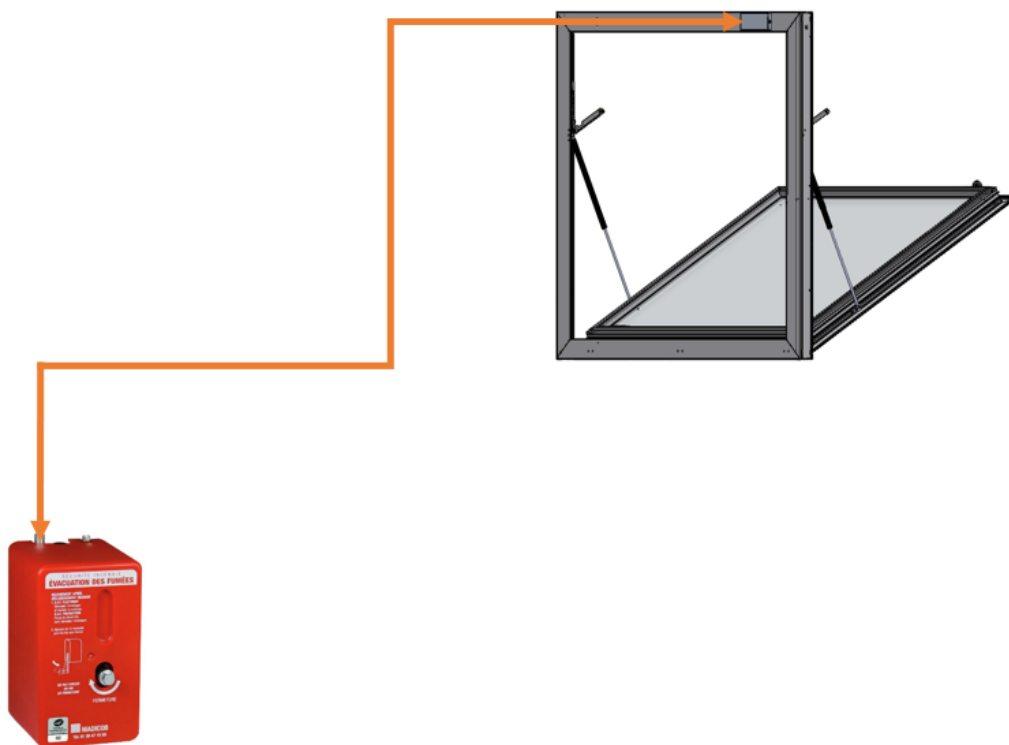

- Skybaie ouverture seule mécanique

Il est équipé de deux ressorts à gaz, de deux éjecteurs et d'un câble de 20m de long Ø2.4mm prémonté en usine. En plus un ou plusieurs verrous mécaniques (selon dimension) permettent de maintenir l'appareil fermé. Au niveau de l'asservissement une simple traction sur le câble permet de déverrouiller l'appareil et donc d'ouvrir celui-ci. La fermeture sera manuelle

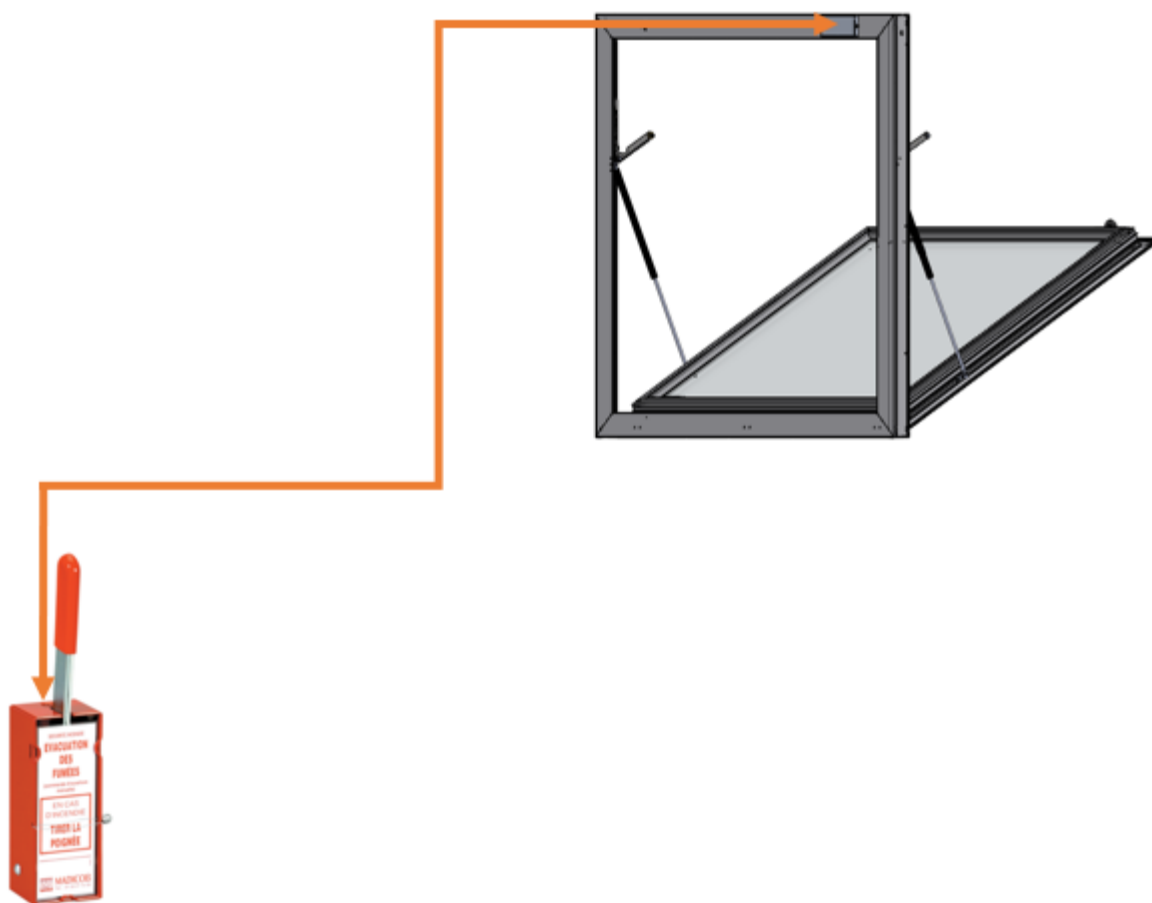

- Skybaie ouverture seule à déclenchement électrique

Il est équipé de deux ressorts à gaz et de deux éjecteurs. En plus un ou plusieurs verrous à déclenchement électrique (selon dimension) permettent de maintenir l'appareil fermé. Ces verrous fonctionnent via une télécommande électrique de type impulsionnelle à rupture ou émission de courant en 24V ou 48V à courant continu. Une simple action sur la télécommande impulsionnelle permet de déverrouiller l'appareil. La fermeture sera manuelle

Nota : Pour la fermeture, la ventouse électromagnétique du verrou ou des verrous doit être réarmer manuellement à son « électroaimant »

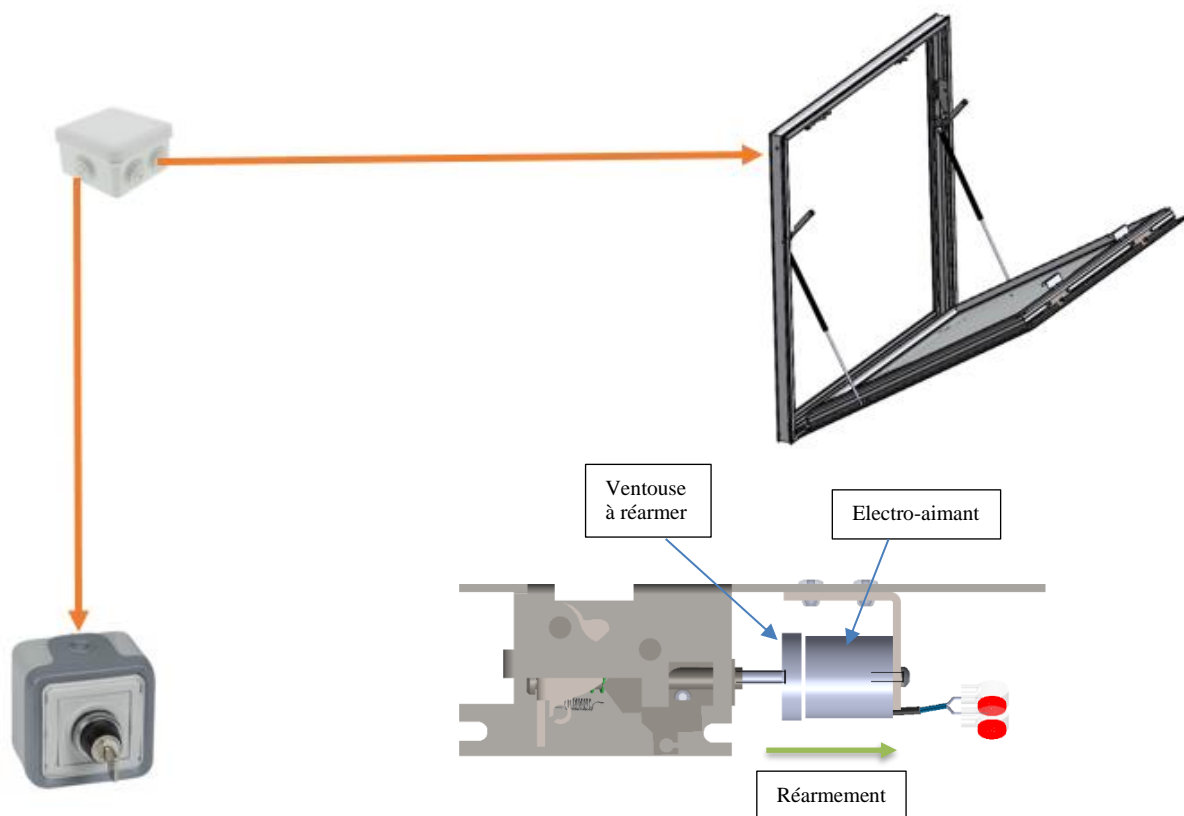

- Skybaie ouverture seule à déclenchement pneumatique

Il est équipé de deux ressorts à gaz, de deux éjecteurs. En plus un ou plusieurs verrous à déclenchement pneumatique (selon dimension) permettent de maintenir l'appareil fermé. Ces verrous fonctionnent via un réseau en cuivre avec des raccords à étanchéité métal contre métal, une seule alimentation permet de déverrouiller tous les verrous. Un simple déclenchement de l'asservissement pneumatique permet d'ouvrir l'appareil. La fermeture sera manuelle

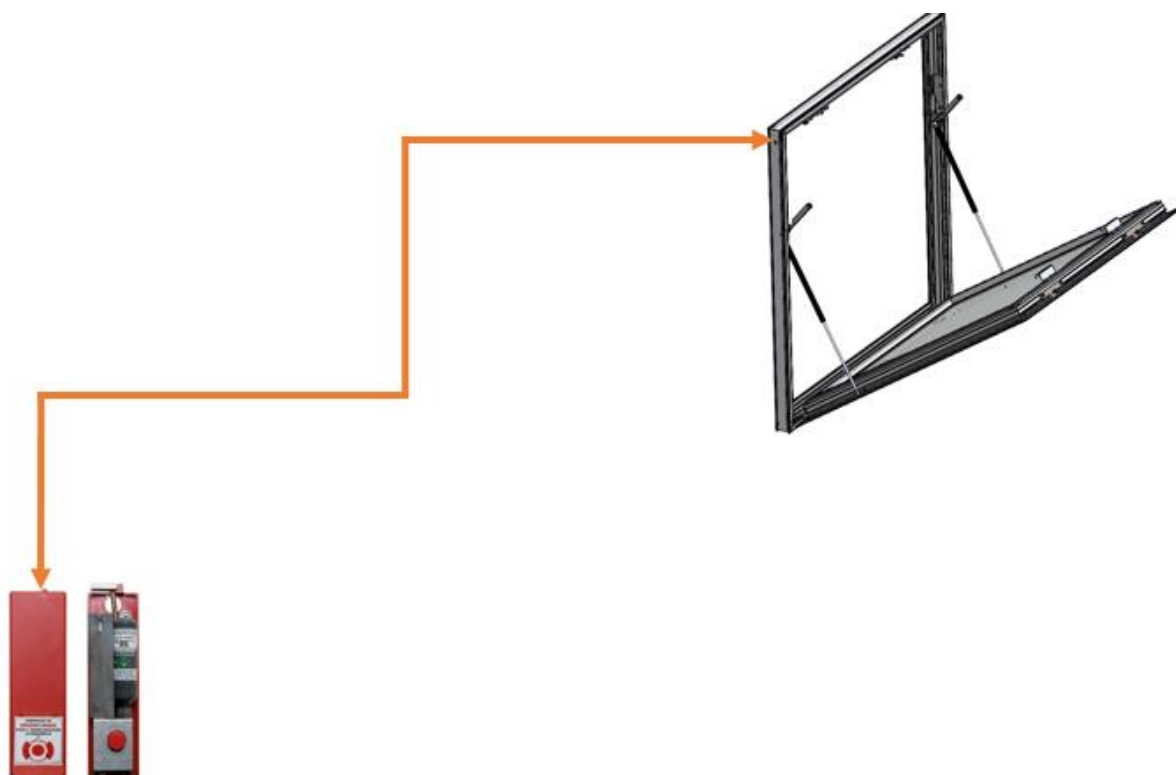

7. MAINTENANCE SELON LA NF S 61933 :

Les opérations d'exploitation, de maintenance et de vérifications périodiques se feront suivant les exigences des textes et normes en vigueur ainsi que les prescriptions SKYDOME® suivantes :

Procéder au minimum 2 fois par an à l'ouverture/fermeture en position de sécurité du DENFC.

- Opérations de vérification générale :
 - Vérifier l'état des paumelles (lubrifiée avec graisse pour machine riche en silicone ex : silicone 500)
 - Vérifier par une ouverture manuelle que les joints ne soient pas collés et procéder au nettoyage de ceux-ci.
 - Nettoyer les canaux de drainage
 - Dépoussiérer les mécanismes
 - Contrôler le serrage des éléments vissés.
- Vérification gamme Skybaie Pneumatique :
 - Lubrifier les coulisseaux avec de la graisse téflon
 - Contrôler l'état des flexibles
 - Contrôle visuel du ou des verrous (à changer si dysfonctionnement constaté) sinon Lubrifier les parties mobiles si nécessaire utilisez un lubrifiant type KF5 (attention toutefois à ne pas lubrifier le ou les micros-vérins).
- Vérification gamme Skybaie Electrique :
- Voir opération de vérification générale
- Vérification gamme Skybaie Treuil :
 - Vérifier l'état des éjecteurs, si nécessaire, utilisez un lubrifiant type KF5 pour les articulations et pièces en mouvement.
 - Vérifier l'état des poulies (procéder au changement si une usure visuelle est constatée) si nécessaire, utilisez un lubrifiant type KF5.
- Vérification Gamme Skybaie Déclenchement Manuel ou Pneumatique ou Electrique :
 - Contrôle visuel du ou des verrous (à changer si dysfonctionnement constaté)
Si nécessaire, utilisez un lubrifiant type KF5 (attention toutefois à ne pas lubrifier le micro vérin pour le mode déclenchement pneumatique et l'électro-aimant pour le mode déclenchement électromagnétique).
 - Vérifier l'état des éjecteurs, lubrifier les articulations et pièces en mouvement avec un lubrifiant type KF5.



Attention : ne pas lubrifier, nettoyer avec un produit solvant, peindre la tige des vérins pneumatique ou ressort oléopneumatique.

Schéma de principe :

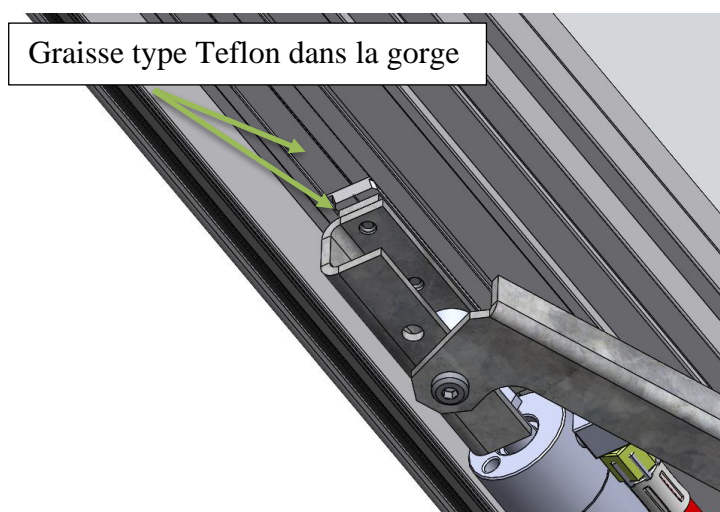
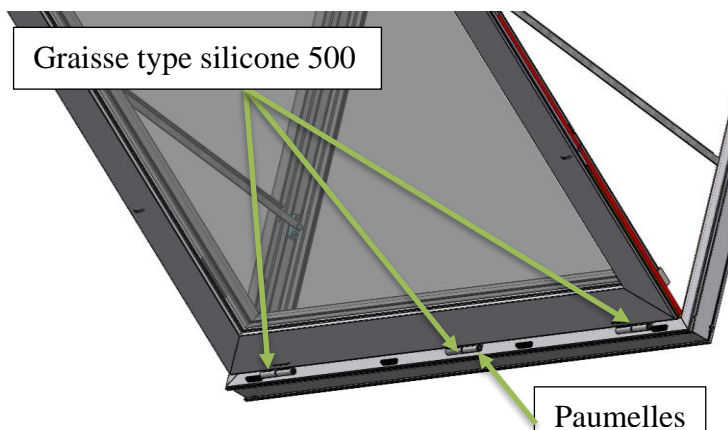

Verrou

Type KF5

Gâche avec réglage
par excentrique

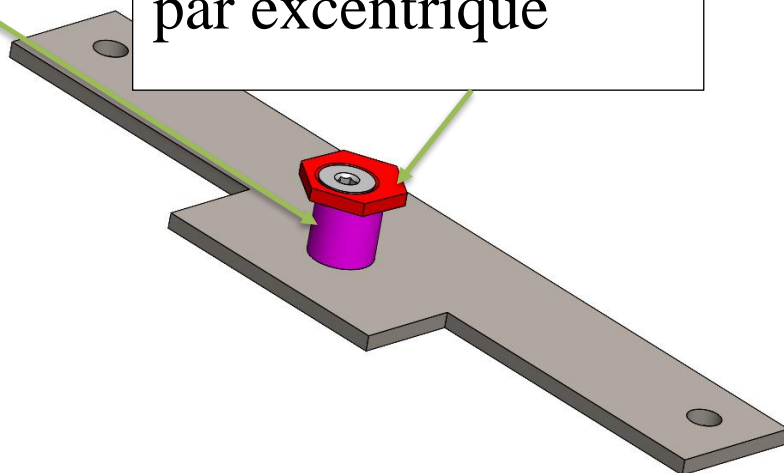
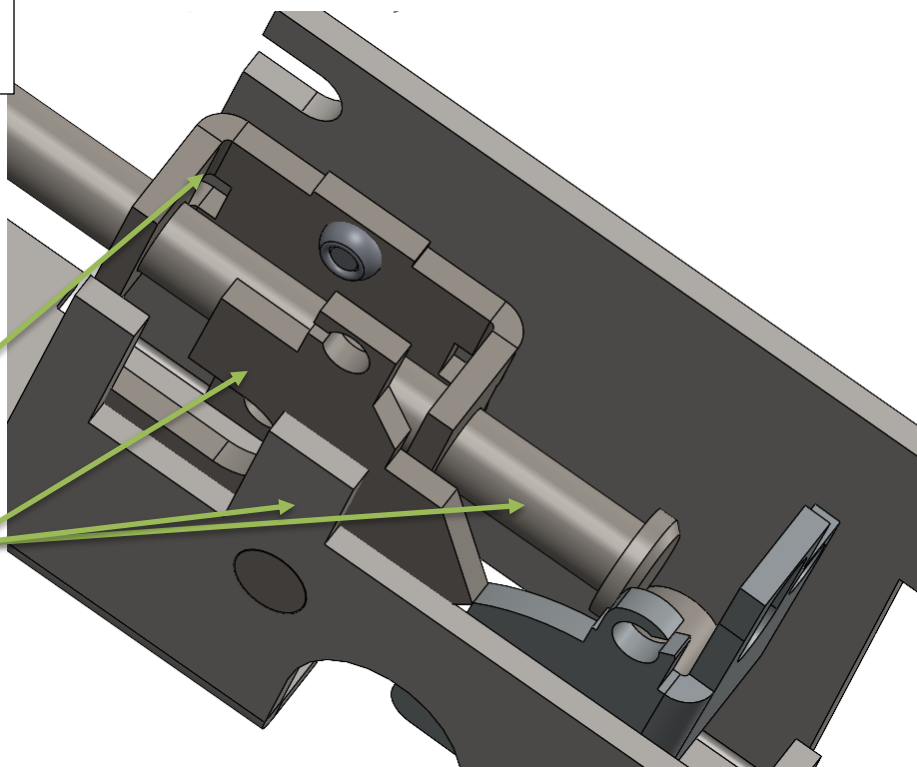

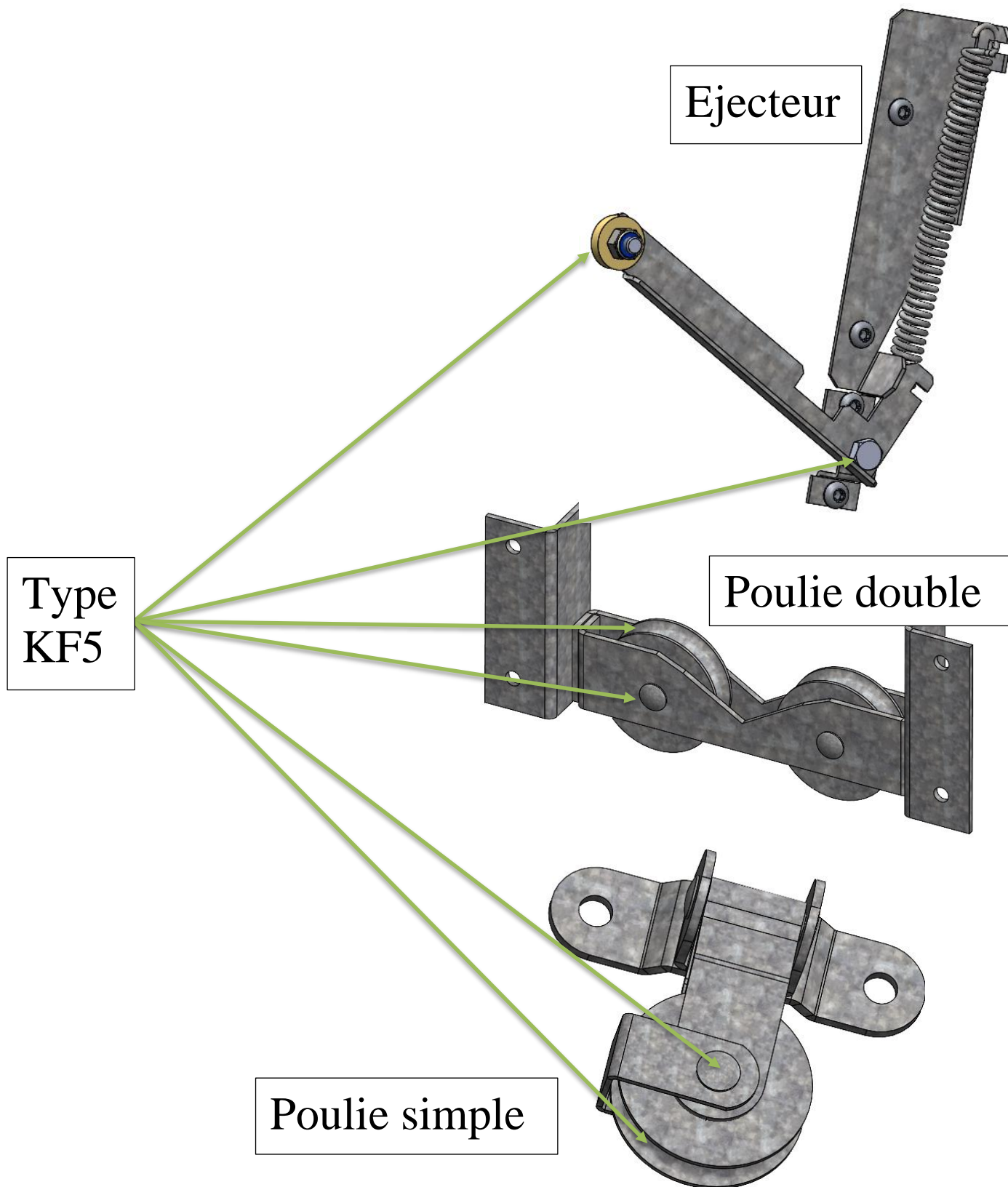

8. CALCULS DES SURFACES D'OUVERTURE SELON IT246

- Surface géométrique

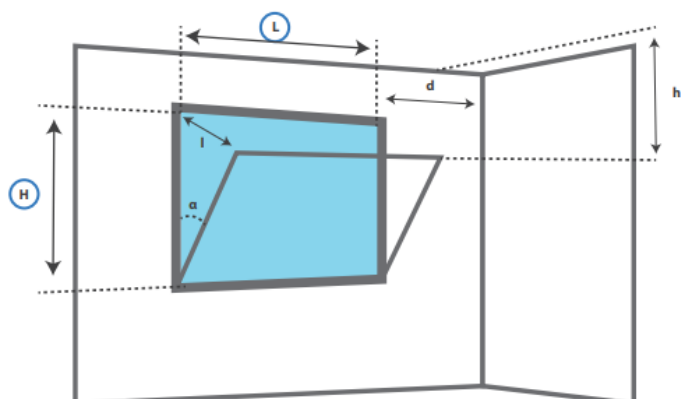

La Surface Géométrique est la surface libérée par l'Ouvrant, au niveau du cadre dormant.

SGO : Surface Géométrique d'Ouverture

Av en m² = L x H en Mètre

- Surface tendue entre ouvrant et dormant

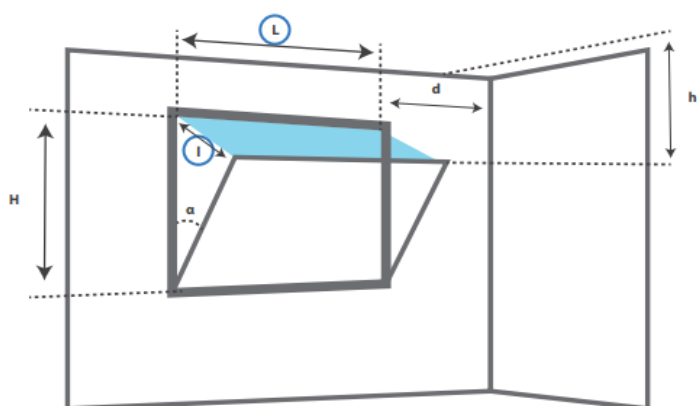

La Surface Tendue est la surface libre entre l'ouvrant et le dormant.

$ST = (L \times H \times \sin \alpha) + (H \times \cos \alpha) + (H \times \sin \alpha)$

α = l'angle d'ouverture de l'ouvrant

- Surfaces Latérales

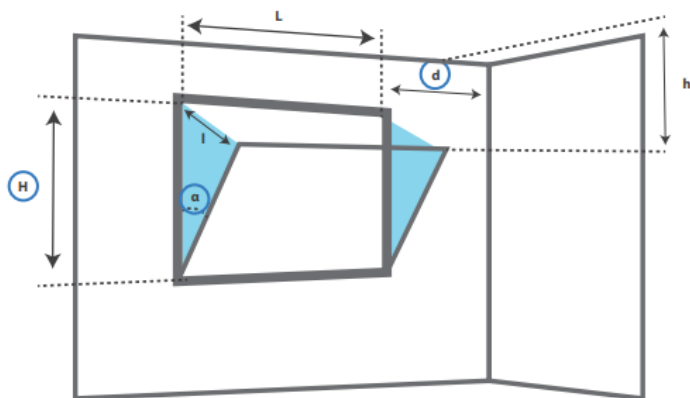

Les surfaces latérales sont les surfaces des parties verticales du dormant et de l'ouvrant (représentées en bleu sur le schéma ci-contre).

Elles ne peuvent être prises en compte que selon la règle suivante : $d \geq H / 2$

- Surface Verticale

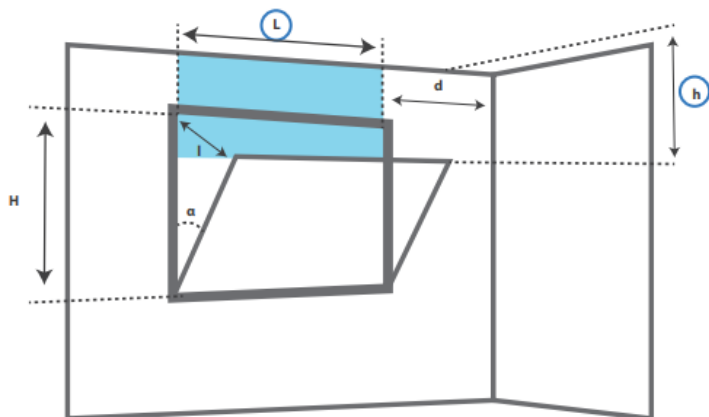

La Surface Verticale entre plafond et ouvrant.

$$SV = L \times h$$

- Surface libre

Conformément au § 3.4 de la NF S 61937-8 : 2018, la surface libre de l'ouvrant correspond à la surface réelle de passage d'air, inférieure ou égal à la surface géométrique d'ouverture, tenant compte des obstacles éventuels à condition que le degré d'ouverture de l'ouvrant soit de 60° au moins de plus aucun obstacle ne devra être présent (à l'exception du vantail lui-même) dans la surface géométrique d'ouverture. La surface libre calculée conformément au § 3.5 de la NF S 61937-8 : 2018, la surface libre calculée est la plus petite valeur obtenue entre la surface géométrique intérieure de l'ouvrant SGO et la surface tendue qui s'appuie d'une part sur le cadre dormant et d'autre part sur les parties les plus proches de l'ouvrant quand celui-ci est en position ouverte est définie par la formule suivante : Surface tendue = $(L \times H \times \sin \alpha) + (H \times \cos \alpha) \times (H \times \sin \alpha)$ avec α qui est l'angle d'ouverture de l'ouvrant.

- Tableau Surface Libre en m² (Valeur pour Angle de 60°)

		Largeur en mm																			
		500	600	700	800	900	1000	1100	1200	1300	1400	1500	1600	1700	1800	1900	2000	2100	2200	2300	2400
Hauteur en mm	500	0.11	0.14	0.17	0.21	0.24	0.27	0.31	0.34	0.37	0.40	0.43	0.46	0.48	0.51	0.54	0.57	0.60	0.63	0.66	0.68
	600	0.14	0.18	0.23	0.27	0.31	0.36	0.40	0.44	0.49	0.53	0.57	0.61	0.65	0.69	0.72	0.76	0.80	0.84	0.87	0.91
	700	0.17	0.23	0.28	0.33	0.39	0.44	0.49	0.55	0.60	0.65	0.70	0.76	0.81	0.86	0.92	0.96	1.00	1.05	1.10	1.15
	800	0.21	0.27	0.33	0.40	0.46	0.52	0.59	0.65	0.71	0.77	0.84	0.90	0.96	1.03	1.09	1.15	1.22	1.28	1.33	1.39
	900	0.24	0.31	0.39	0.46	0.53	0.61	0.68	0.75	0.82	0.90	0.97	1.04	1.12	1.19	1.26	1.34	1.41	1.48	1.55	1.63
	1000	0.27	0.36	0.44	0.52	0.61	0.69	0.77	0.85	0.94	1.02	1.10	1.19	1.27	1.35	1.44	1.52	1.60	1.68	1.77	1.85
	1100	0.31	0.40	0.49	0.59	0.68	0.77	0.86	0.96	1.05	1.14	1.24	1.33	1.42	1.52	1.61	1.70	1.79	1.89	1.98	2.07
	1200	0.34	0.44	0.55	0.65	0.75	0.85	0.96	1.06	1.16	1.27	1.37	1.47	1.58	1.68	1.78	1.88	1.99	2.09	2.19	2.30
	1300	0.37	0.49	0.60	0.71	0.82	0.94	1.05	1.16	1.28	1.39	1.50	1.62	1.73	1.84	1.95	2.07	2.18	2.29	//	//
	1400	0.41	0.53	0.65	0.77	0.90	1.02	1.14	1.27	1.39	1.51	1.64	1.76	1.88	2.00	2.13	//	//	//	//	//
	1500	0.44	0.57	0.70	0.84	0.97	1.10	1.24	1.37	1.50	1.64	1.77	1.90	2.03	2.17	//	//	//	//	//	//
	1600	0.47	0.61	0.76	0.90	1.04	1.19	1.33	1.47	1.62	1.76	1.90	2.04	//	//	//	//	//	//	//	//



- Tableau des Aa en m² (valeur pour un angle de 60°)

	Largeur en mm																				
	500	600	700	800	900	1000	1100	1200	1300	1400	1500	1600	1700	1800	1900	2000	2100	2200	2300	2400	
Hauteur en mm	500	0.10	0.11	0.13	0.15	0.17	0.18	0.20	0.22	0.24	0.26	0.27	0.29	0.31	0.33	0.34	0.36	0.38	0.40	0.41	0.43
	600	0.11	0.14	0.17	0.19	0.21	0.23	0.25	0.27	0.30	0.32	0.34	0.36	0.38	0.40	0.42	0.44	0.46	0.49	0.50	0.53
	700	0.13	0.17	0.20	0.23	0.26	0.28	0.31	0.33	0.35	0.38	0.40	0.43	0.45	0.48	0.50	0.52	0.55	0.57	0.60	0.63
	800	0.15	0.19	0.23	0.27	0.30	0.33	0.36	0.39	0.42	0.45	0.48	0.50	0.53	0.55	0.59	0.61	0.63	0.67	0.70	0.72
	900	0.17	0.21	0.26	0.30	0.34	0.38	0.42	0.45	0.49	0.51	0.54	0.57	0.60	0.64	0.67	0.69	0.73	0.76	0.79	0.83
	1000	0.18	0.23	0.28	0.33	0.38	0.43	0.47	0.51	0.55	0.59	0.62	0.65	0.69	0.73	0.76	0.79	0.83	0.86	0.90	0.93
	1100	0.20	0.25	0.31	0.36	0.42	0.47	0.52	0.57	0.61	0.66	0.71	0.74	0.78	0.82	0.85	0.88	0.93	0.96	0.99	1.04
	1200	0.22	0.27	0.39	0.39	0.45	0.51	0.57	0.63	0.68	0.72	0.78	0.82	0.87	0.91	0.94	0.98	1.03	1.07	1.12	1.15
	1300	0.24	0.30	0.35	0.42	0.49	0.55	0.61	0.68	0.74	0.79	0.84	0.90	0.93	0.98	1.02	1.08	1.11	1.15	//	//
	1400	0.26	0.32	0.38	0.45	0.51	0.59	0.66	0.72	0.79	0.86	0.92	0.97	1.02	1.06	1.11	1.15	//	//	//	//
	1500	0.27	0.34	0.40	0.48	0.54	0.62	0.71	0.78	0.84	0.92	0.99	1.05	1.10	1.15	//	//	//	//	//	//
1600	0.29	0.36	0.43	0.50	0.57	0.65	0.74	0.82	0.90	0.97	1.05	1.12	//	//	//	//	//	//	//	//	

9. IDENTIFICATION DES PRODUITS :

L'étiquette de marquage se trouve en feuillure du dormant et est visible châssis ouvert. Une deuxième étiquette se trouve sur la face extérieure de la menuiserie et est visible coté intérieur du bâtiment.

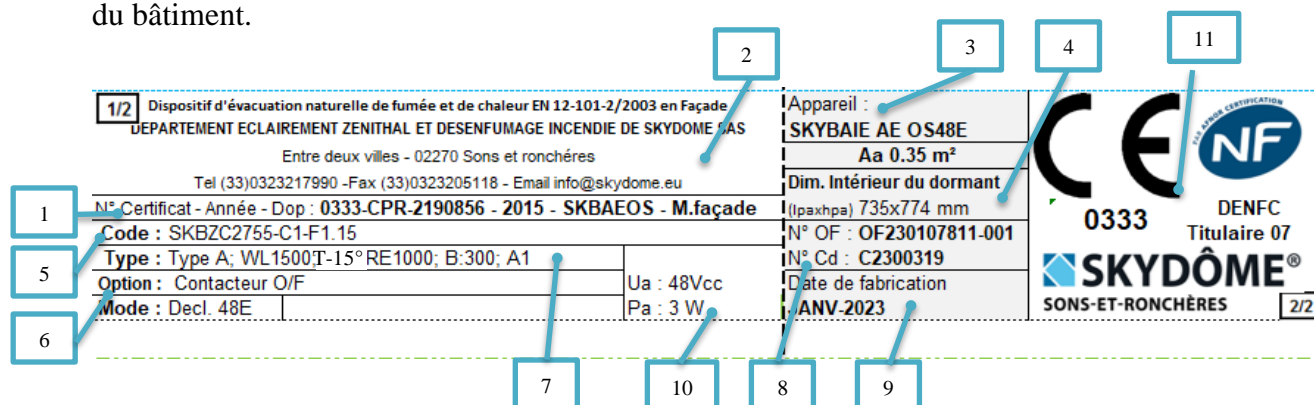

1. Numéro du certificat, sa date d'obtention, N° de D.O.P, type de montage.
2. Titulaire
3. Désignation commerciale de l'appareil.
4. Dimensions intérieures du dormant (lpa x hpa) et Surface Utile d'Ouverture (Aa).
5. Code article (pour la traçabilité de l'appareil).
6. Description des options de sécurités
7. Respectivement :
 - Type d'ouverture du dispositif d'évacuation naturelle de fumée et de chaleur.
 - A = ouvrant non réarmable à distance
 - B = ouvrant réarmable à distance
 - Classification de la charge éolienne.
 - Classification de température ambiante.
 - Classification de la fiabilité.
 - Classification de résistance à la chaleur.
 - Classification de réaction au feu des matériaux constituant le DENFC, selon la norme européenne en vigueur.
8. N° d'ordre de fabrication
9. Date de fabrication de l'appareil
10. Caractéristique d'entrées de télécommande et d'alimentation
11. Numéro d'identification de l'organisme de certification



10. PERFORMANCE DECLAREE :

Critères	Performances	Références Normatives
Aa	Voir tableau page 47 pour un angle de 60° (autre nous consulter)	EN 12101-2, §6, annexes B
Température de déclenchement thermique	Sans objet	EN 12101-2, § 4.1
Ouverture du dispositif d'évacuation	Type A : Amenée d'air Ouv / Ferm Manuel Amenée d'air déclencheur 24 ou 48 V émission ou rupture Amenée d'air déclencheur pneumatique Ouvrant de Façade à énergie Pneumatique - Electrique - treuil	EN 12101-2, § 4.3
	Type B : Ouverture / Fermeture "Treuil" Ouverture / Fermeture Electrique Ouverture / Fermeture Pneumatique	
Fiabilité	RE 1000 Amenée d'air : Amenée d'air Ouv / Ferm Manuel Amenée d'air déclencheur 24 ou 48 V émission ou rupture Amenée d'air déclencheur pneumatique Ouverture / Fermeture "Treuil"	EN 1201-2, § 7.1, annexe C
	RE 10 000 aération + 1000 en désenfumage : Ouverture / Fermeture à Energie Pneumatique Ouverture / Fermeture à Energie Electrique	
Ouverture sous charge	NA	EN 12101-2, § 7.2, annexe D
Température ambiance basse	T -15°	EN 12101-2, § 7.3, annexe E
Charge éolienne	WL1500	EN 12101-2, § 7.4, annexe F
Résistance à la chaleur	B300	EN 12101-2, § 7.5, annexe G
Réaction au feu	Tous les produits verriers sont classés A1 sauf SGG STADIP classé M1 ou M2 -- PCA ≥16mm : B - s2,d0	EN 12101-2, § 7.5.2.1 EN 1873, § 5.5
Performance au feu	PND*	EN 1873, § 5.7
Étanchéité à l'eau	Réussite	EN 1873, § 5.3
Résistance au choc : Corp dur de petite taille 900J	PND*	EN 1873, § 5.4.3.1 EN 1873, § 5.4.3.2
Conductance thermique Urc	Nous consulter	EN 1873, § 5.9.2.1
Conductance thermique vitrage	Suivant remplissage	EN 1873, § 5.9.2.2
Isolation aux bruit aérien direct vitrage	Suivant remplissage	EN 1873, §5.10
Facteur de transmission lumineuse vitrage	Suivant remplissage	EN 1873, §5.1
Classement AEV	A*2 - E*9A - V*C2	
Durabilité	PCA 16 : ΔD, Cu 0, Ku 0	EN 1873, § 5.2

* NA : Non Applicable

* PND : Performance Non Déclares



11. SKYBAIE OUVERTURE / FERMETURE PNEUMATIQUE



Mécanisme et réseau de cuivre intégré invisible en position fermée.
Conforme à la CE / NF et conforme en amenée d'air suivant la NF S 61 937-1 & 61 937-8

- Gamme dimensionnelle

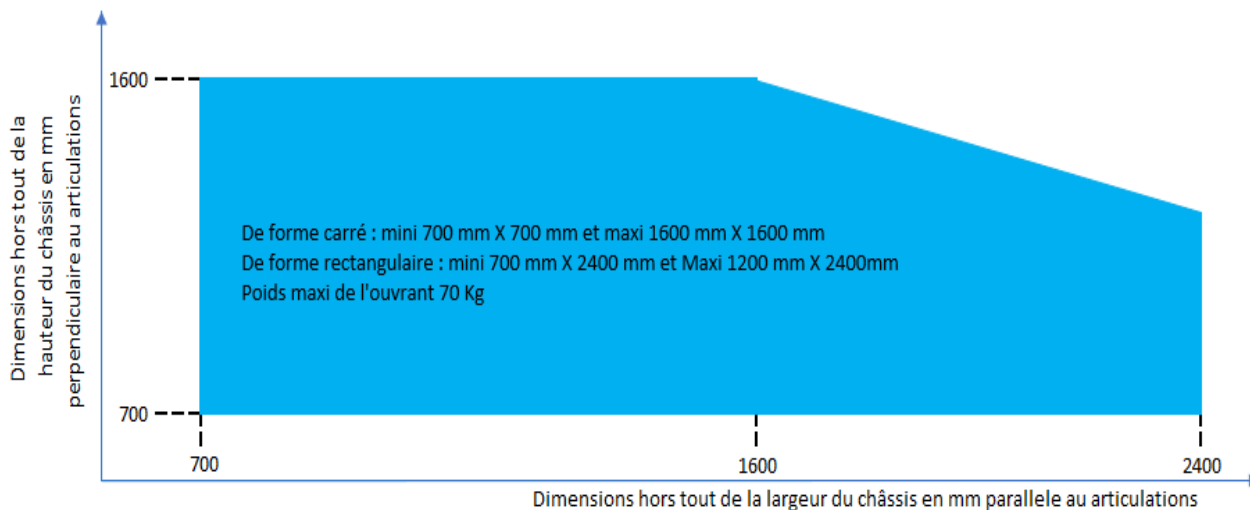

- Angle d'ouverture :

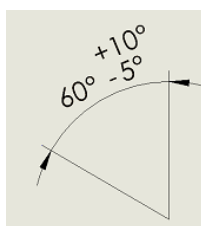

Pour l'ouverture sur l'ensemble de la gamme dimensionnelle, la pression minimale sera de 8 bars.

- Pression de service pour la fermeture (dimensions données hors tout)

Largeur \ Hauteur	700	800	900	1000	1100	1200	1300	1400	1500	1600	1700	1800	1900	2000	2100	2200	2300	2400
700	6	7	8	9	10	11	12	14	15	16	17	18	19	20	20	20	20	20
800	6	7	8	9	10	11	12	13	14	15	16	16	16	16	16	16	16	16
900	7	8	9	11	12	13	14	15	17	17	17	17	17	17	17	17	17	17
1000	7	8	9	10	11	12	13	14	14	14	14	14	14	14	14	14	14	14
1100	7	8	9	10	12	13	13	13	13	13	13	13	13	13	13	13	13	13
1200	8	9	11	12	13	14	14	14	14	14	14	14	14	14	14	14	14	14
1300	9	10	12	13	14	14	14	14	14	14	14	14	14	14	14	14		
1400	9	11	13	14	14	14	14	14	14	14	14	14	14	14				
1500	11	12	14	15	15	15	15	15	15	15	15	15						
1600	12	14	15	15	15	15	15	15	15	15								



Pour l'ouverture sur l'ensemble de la gamme dimensionnelle, la pression minimale sera de 8 bars.

- Grammage des cartouches

Largeur \ Hauteur	700	800	900	1000	1100	1200	1300	1400	1500	1600	1700	1800	1900	2000	2100	2200	2300	2400
700	30 g	30 g	30 g	30 g	30 g	30 g	30 g	30 g	30 g	30 g	30 g	30 g	30 g	30 g	30 g	30 g	30 g	30 g
800	30 g	30 g	30 g	30 g	30 g	30 g	30 g	30 g	30 g	60 g	60 g	60 g	60 g	60 g	60 g	60 g	60 g	60 g
900	30 g	30 g	30 g	30 g	30 g	30 g	30 g	60 g	60 g	60 g	60 g	60 g	60 g	60 g	60 g	60 g	60 g	60 g
1000	30 g	30 g	30 g	30 g	30 g	30 g	30 g	30 g	30 g	30 g	30 g	30 g	30 g	30 g	30 g	30 g	30 g	30 g
1100	30 g	30 g	30 g	30 g	30 g	30 g	30 g	30 g	30 g	30 g	30 g	30 g	30 g	30 g	30 g	30 g	30 g	30 g
1200	30 g	30 g	30 g	30 g	30 g	60 g	60 g	60 g	60 g	60 g	60 g	60 g	60 g	60 g	60 g	60 g	60 g	60 g
1300	30 g	30 g	30 g	30 g	30 g	60 g	60 g	60 g	60 g	60 g	60 g	60 g	60 g	60 g	60 g	60 g	60 g	60 g
1400	30 g	30 g	30 g	30 g	30 g	60 g	60 g	60 g	60 g	60 g	60 g	60 g	60 g	60 g	60 g	60 g	60 g	60 g
1500	30 g	30 g	30 g	30 g	30 g	60 g	60 g	60 g	60 g	60 g	60 g	60 g	60 g	60 g	60 g	60 g	60 g	60 g
1600	30 g	30 g	30 g	30 g	30 g	60 g	60 g	60 g	60 g	60 g	60 g	60 g	60 g	60 g	60 g	60 g	60 g	60 g

- Consommation normo-litre

La consommation normo-litre = Volume des vérins X la Pression de service

Exemple un appareil 1600 x 1600 et une pression d'ouverture de 8 bars : (consommation de 0.219 litre par vérin) + (module pneumatique = consommation de 0.00432 litre par vérin) = (2 X 0.219) + (2 X 0.00432) = 0.045 litre X 8 = 3.6 normo-litre

- Consommation en litre par produit

Largeur \ Hauteur	700 à 1400 mm	1401 mm	1500 mm	1600 mm	1700 mm	1800 mm	1900 mm	2000 mm	2100 mm	2200 mm	2300 mm	2400 mm
700 à 799 mm	0.20	0.20	0.20	0.20	0.20	0.20	0.20	0.20	0.20	0.20	0.20	0.20
800 à 999 mm	0.26	0.26	0.26	0.26	0.26	0.26	0.26	0.26	0.26	0.26	0.26	0.26
1000 à 1200 mm	0.38	0.38	0.38	0.38	0.38	0.38	0.38	0.38	0.38	0.38	0.38	0.38
1201 à 1299 mm	0.19	0.45	0.45	0.45	0.45	0.45	0.45	0.45	0.45	0.45	0.45	0.45
1300 mm	0.22	0.45	0.45	0.45	0.45	0.45	0.45	0.45	0.45	0.45	0.45	0.45
1400 mm	0.22	0.45	0.45	0.45	0.45	0.45	0.45	0.45	0.45	0.45	0.45	0.45
1500 mm	0.22	0.45	0.45	0.45	0.45	0.45	0.45	0.45	0.45	0.45	0.45	0.45
1600 mm	0.22	0.45	0.45	0.45	0.45	0.45	0.45	0.45	0.45	0.45	0.45	0.45



- Données technique des vérins

Hauteur	A	B	Course
700 à 799 mm	257 mm	267 mm	159 mm
800 à 999 mm	307 mm	317 mm	205 mm
1000 à 1299 mm	407 mm	417 mm	305 mm
1300 à 1600 mm	437 mm	447 mm	335 mm



- Données techniques du Skybaie Pneumatique

- 2 vérins par appareil quelle que soit la dimension. Ils sont reliés à un système de bielles et de glissières
- Point de verrouillage châssis un ou deux points suivant dimensions (≤ 1400 mm = 1 ; $>$ à 1400 mm = 2)
- Maintien en position de sécurité : assuré par le verrouillage en pied de chaque vérin

L'ouverture et la fermeture sont obtenues par la poussé ou la traction des vérins pneumatique sur l'ouvrant, par action sur le dispositif de commande en actionnant la commande adéquate.

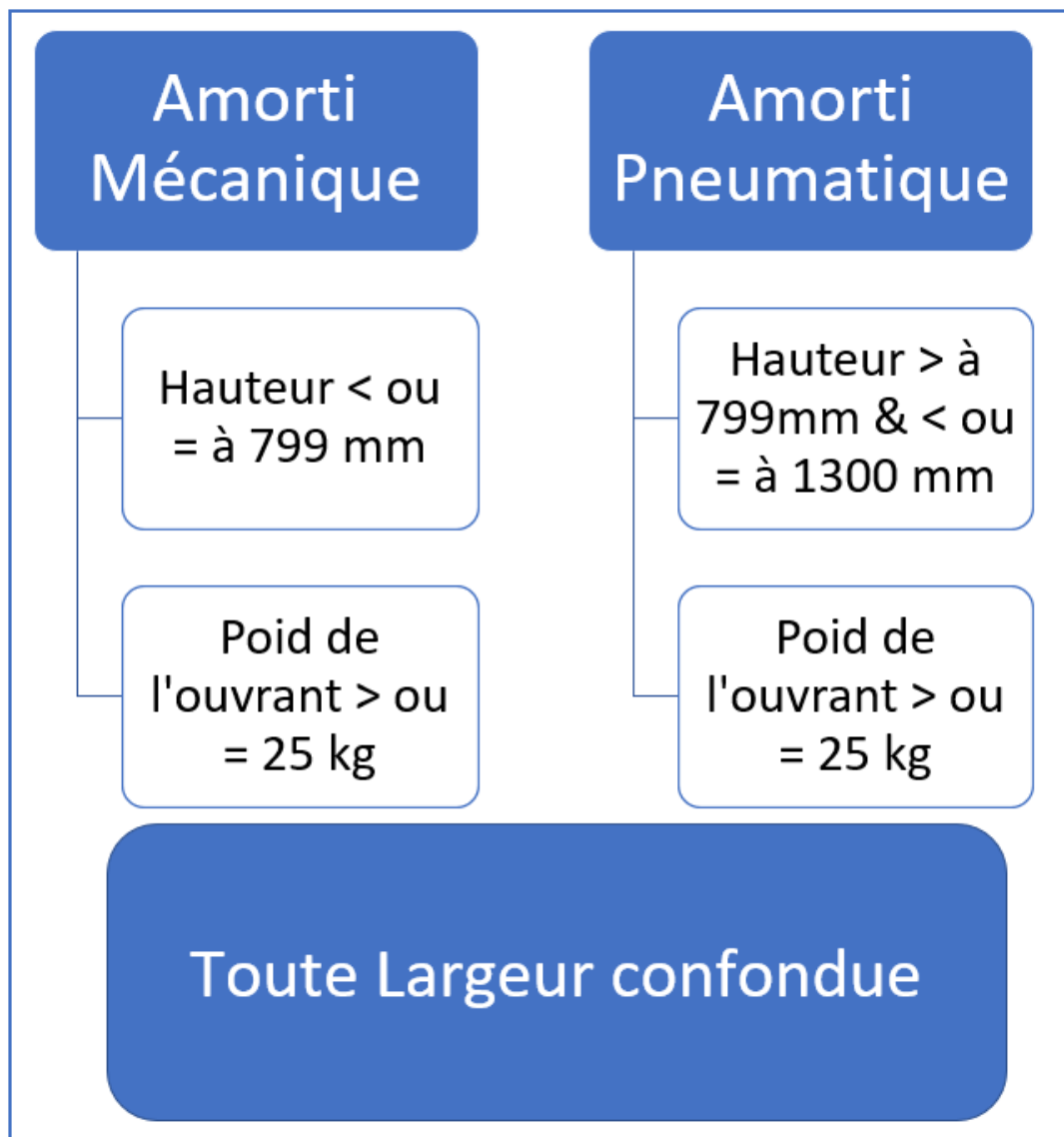

Un amortissement mécanique est ajouté pour les dimensions inférieures à 800mm et un poids d'ouvrant supérieur ou égale à 25 kg.

Un amortissement pneumatique est ajouté pour les dimensions inférieures ou égales à 800mm et un poids d'ouvrant supérieur ou égale à 30 kg.

12. SKYBAIE OUVERTURE / FERMETURE ELECTRIQUE :



- Gamme dimensionnelle

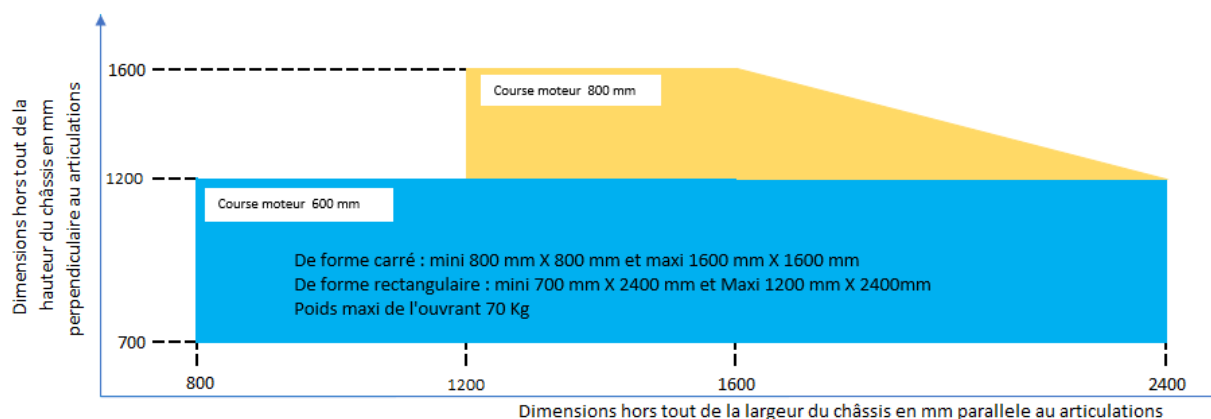

- Angle d'ouverture

Course Moteur	Largeur Hauteur	Largeur																	
		700	800	900	1000	1100	1200	1300	1400	1500	1600	1700	1800	1900	2000	2100	2200	2300	2400
600 mm	700		60°	60°	60°	60°	60°	60°	60°	60°	60°	60°	60°	60°	60°	60°	60°	60°	60°
	800	50°	50°	50°	50°	50°	50°	50°	50°	50°	50°	50°	50°	50°	50°	50°	50°	50°	50°
	900	40°	40°	40°	40°	40°	40°	40°	40°	40°	40°	40°	40°	40°	40°	40°	40°	40°	40°
	1000	40°	40°	40°	40°	40°	40°	40°	40°	40°	40°	40°	40°	40°	40°	40°	40°	40°	40°
	1100	30°	30°	30°	30°	30°	30°	30°	30°	30°	30°	30°	30°	30°	30°	30°	30°	30°	30°
	1200	30°	30°	30°	30°	30°	30°	30°	30°	30°	30°	30°	30°	30°	30°	30°	30°	30°	30°
800 mm	1300						40°	40°	40°	40°	40°	40°	40°	40°	40°	40°	40°	40°	
	1400						40°	40°	40°	40°	40°	40°	40°	40°	40°	40°	40°	40°	
	1500						30°	30°	30°	30°	30°	30°	30°	30°	30°	30°	30°	30°	
	1600						30°	30°	30°	30°	30°	30°	30°	30°	30°	30°	30°	30°	

- Données techniques du Skybaie Electrique

Le mécanisme d'ouverture est composé d'un ou deux moteurs à chaîne en 24 Vdc et installé(s) sur la traverse haute de l'ouvrant si largeur \leq à 1600 mm 1 moteur, $>$ 1600 mm 2 moteurs.

Les connexions de chaque moteur à chaîne s'effectuent sur un bornier placé dans une boîte de dérivation équipé de presse étoupe d'indice de protection au minimum IP42 au sens de la norme en 60529. Ce boîtier est fixé à proximité de l'ouvrant de manière à ne pas diminuer sa surface libre.

Remarques : en amenée d'air **il est impératif que la course soit limitée à 400 mm maximum** et obligatoirement paramétré en vitesse **High-Speed**.



• Données techniques moteur

Caractéristiques Techniques		
Type	CDC-0252-0600-1-ACB	CDC-0252-0800-1-ACB
Alimentation	24 V DC / $\pm 15\%$	
Force Nominale	250 N **	
Courant nominale	0.8 A	1.0 A
Course nominale	600 mm $\pm 2\%$	800 mm $\pm 2\%$
Vitesse de course : ventilation (fonction de marche rapide EFC*)		
O1, O2	6.7 mm/s (13.6 mm/s)	6.7 mm/s (15 mm/s)
O3	6.7 mm/s (6.7 mm/s)	6.7 mm/s (6.7 mm/s)
C3	6.7 mm/s (13.6 mm/s)	6.7 mm/s (15 mm/s)
C2, C1	5 mm/s (5 mm/s)	5 mm/s (5 mm/s)
Force de verrouillage	Env. 1500N	
Durée de vie	>10000	
Durée d'enclenchement	30 % S6 (EN 60034-1)	
Corps	ALUMINIUM – PEINTURE THERMOLAQUE (RAL 9006)	
Type de protection	IP 42	
Plage de température	-5 +75° C	
Résistance au feu	30 min / 300° C	
Humidité ambiante	$\leq 90\%$ SANS CONDENSATION	
Acoustique	LpA = 35 dB (A)	
Fonction additionnelles*	SYSTEME ANTI-COINCEMENT ACTIVE (3 courses de répétition) RELACHEMENT DE LA CONTRAINTE SUR LES JOINTS = ACTIVE (COURSE MAX. 0.2 MM)	
Programmable avec le logiciel ** + env.20% de réserve de coupure (en peu de temps)		



Systeme anti-coincement : Dans le sens « fermeture », la motorisation est équipée d'une protection active pour l'arête de fermeture principale. En cas de surcharge dans les plages de fermeture C3 et C2, le moteur fonctionne dans le sens « ouverture » pendant 10 secondes. Ensuite, il reprend la direction « fermeture ». Si la fermeture se révèle impossible après 3 tentatives, la motorisation restera dans cette position. La motorisation est en outre dotée d'une sécurité passive.

La vitesse de fermeture diminue à 5 mm/sec dans les plages de fermeture C2 et C1. Les forces au niveau des arêtes de fermeture latérales peuvent être nettement plus élevées. Risque d'écrasement des doigts dans la zone accessible par les mains.

Plages d'ouverture et de fermeture

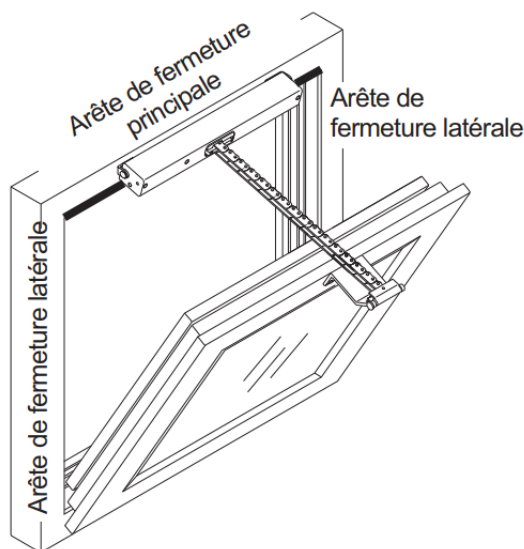
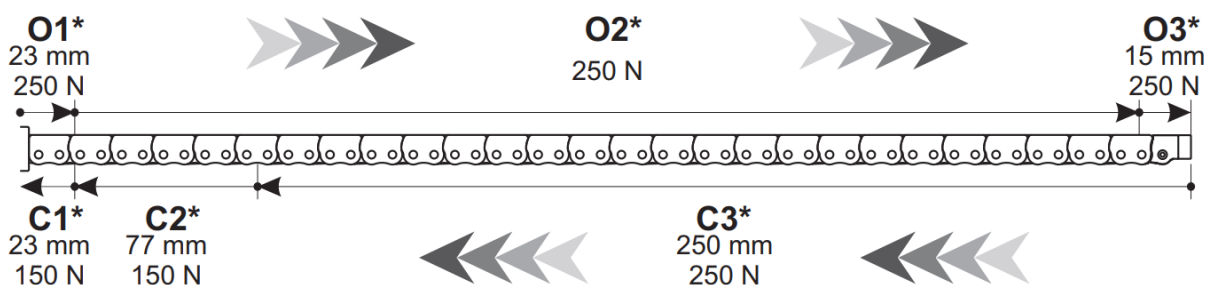

Date de création : 24/04/2024Laurent Lefevre	Annule toutes les versions précédentes	Rev-1 du 20/11/2024
---	---	---------------------



13. SKYBAIE OUVERTURE / FERMETURE INTRINSEQUE (TREUIL) :



Mécanisme intégré, livré de série avec 20 ml minimum de câble

Le Skybaie Treuil est certifié CE / NF et en amenée d'air naturel conformément aux Normes NF S 61937-1 de décembre 2003 et NF S 61937-8 de juillet 2018 & 61 937- 8

- Gamme dimensionnelle

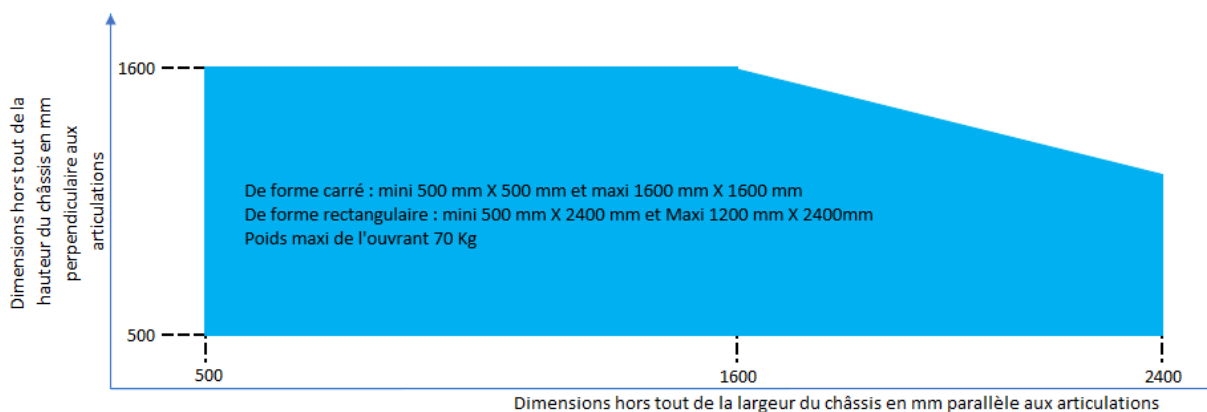

- Angle d'ouverture :

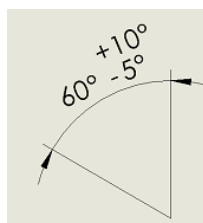

- Course du câble

Hauteur en mm	Effort Maxi de réarmement	Course du câble en mm (correspondant au passage de la position d'attente à la position de sécurité)	Résistance Dynamique RD
500	≤ 100 daN	700	< 0.5 daN
600		800	
700		900	
800		1000	
900		1100	
1000		2200	
1100		2400	
1200		2600	
1300		2800	
1400		3000	
1500		3200	
1600		3400	

Définition de la course du câble :

Hauteur du châssis ≤ 950mm = Hauteur + 200 mm (ex : pour une hauteur de 800 mm = 800+200 = 1000 mm)

Hauteur du châssis > 950 mm = 2 X la hauteur + 200 mm (ex : pour une hauteur de 1000 mm = (1000 X 2) + 200 = 2200 mm)

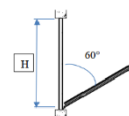

- Tableau ressort oléopneumatique

Date de création : 24/04/2024Laurent Lefevre	Annule toutes les versions précédentes	Rev-1 du 20/11/2024
---	--	---------------------



Tableau ressort oléopneumatique avec amorti					
Hauteur (mm)	Longueur étendue (mm)	Course (mm)	Force (N)	Tube Ø	Tige Ø
500 à 569	140	55	100	15	6
De 570 à 700	235	100	100	15	6
De 701 à 800	325	140	200	19	8
De 801 à 995	405	180	200	19	8
De 996 à 1100	585	260	200	19	8
De 1101 à 1300	695	310	250	22	10
De 1301 à 1600	755	350	250	22	10

- Données techniques

Le maintien en position d'attente de l'ouvrant se fait par le maintien en tension du câble acier de Ø 2.4 mm avec une commande de type treuil. Ce câble est guidé par des poulie intégrées dans le châssis, il est fixé sur un serre câble. La quantité de poulie dépend de la dimension des châssis. Si largeur est \leq à 950 mm le châssis sera équipé d'une poulie double sortie et d'un serre câble. Si largeur est $>$ à 950 mm le châssis sera équipé d'une poulie double sortie, de deux poulies de renvoie d'angle et d'un serre câble.

Attention à la capacité maximale admissible par le DAC / DCM





Ejecteur

L'éjecteur est constitué de diverses pièces en acier 20/10, d'un ressort de traction de force 550 Newton et d'une roulette.



Poulie multidirectionnelle
Sous carter et gaine de protection



Poulie renvoie d'angle



Poulie multidirectionnelle

14. SKYBAIE OUVERTURE SEULE :

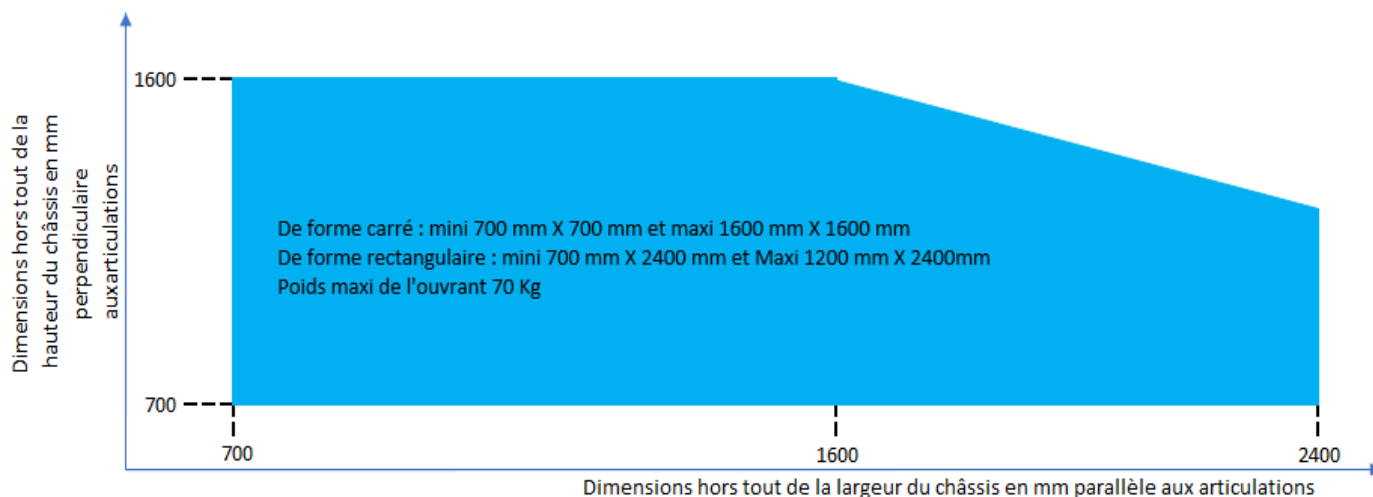

- **Données techniques**

Le maintien en position d'attente de l'ouvrant se fait grâce à un ou deux verrous suivant dimension. Le mécanisme d'ouverture peut être composé de différentes énergies, le tout assisté par deux ressorts oléopneumatiques et deux éjecteurs. Le réarmement se fera de façon manuelle.

- **Ouverture mécanique** : verrou mécanique. Ce système est déclenché par un ordre de traction (tirer / lâcher) sur le câble en acier de diamètre 2.4mm, la gâche du ou des verrous libère l'ouvrant.
- **Verrou électrique** : verrou équipé d'une ventouse électromagnétique réf. Voir ci-dessous.
 - Ventouse réf. VDM 30 à émission de courant en 24Vdc
 - Ventouse réf. VDM 30 à émission de courant en 48Vdc
 - Ventouse réf. VEM 30 à rupture de courant en 24Vdc
 - Ventouse réf. VEM 30 à rupture de courant en 48Vdc

L'ordre de commande 24V/48V Emission/Rupture déclenche le déverrouillage et libère l'ouvrant.

- **Verrou pneumatique** : verrou équipé d'un micro-vérin pneumatique simple effet. Suite à l'envoi de gaz (6 bars) et quelle que soit la dimension, les gâches ne sont plus retenues verrouillées par les verrous et libère l'ouvrant.

- Raccordement SKYBAIE Ouverture Mécanique :

Livré avec 20 m de câble assemblé au mécanisme du châssis

Schéma pour dimensions largeur ≤ 1400 mm



Schéma pour dimensions largeur > 1400 mm



- Raccordement SKYBAIE Ouverture Electromagnétique

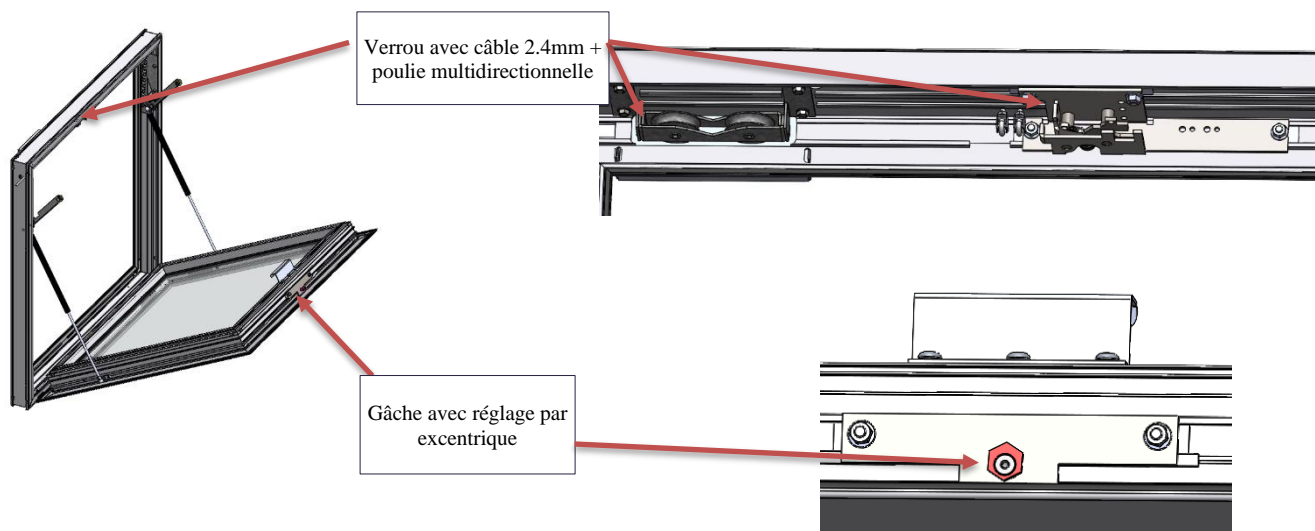
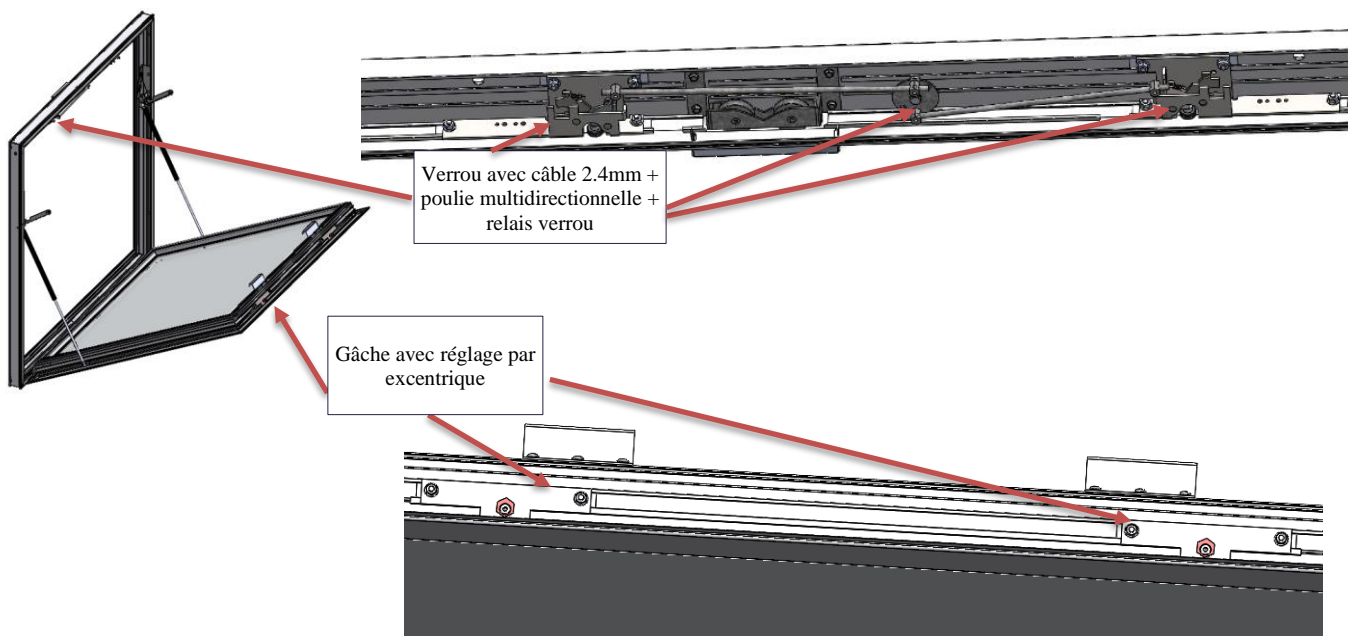

Schéma pour dimensions largeur ≤ 1400 mm

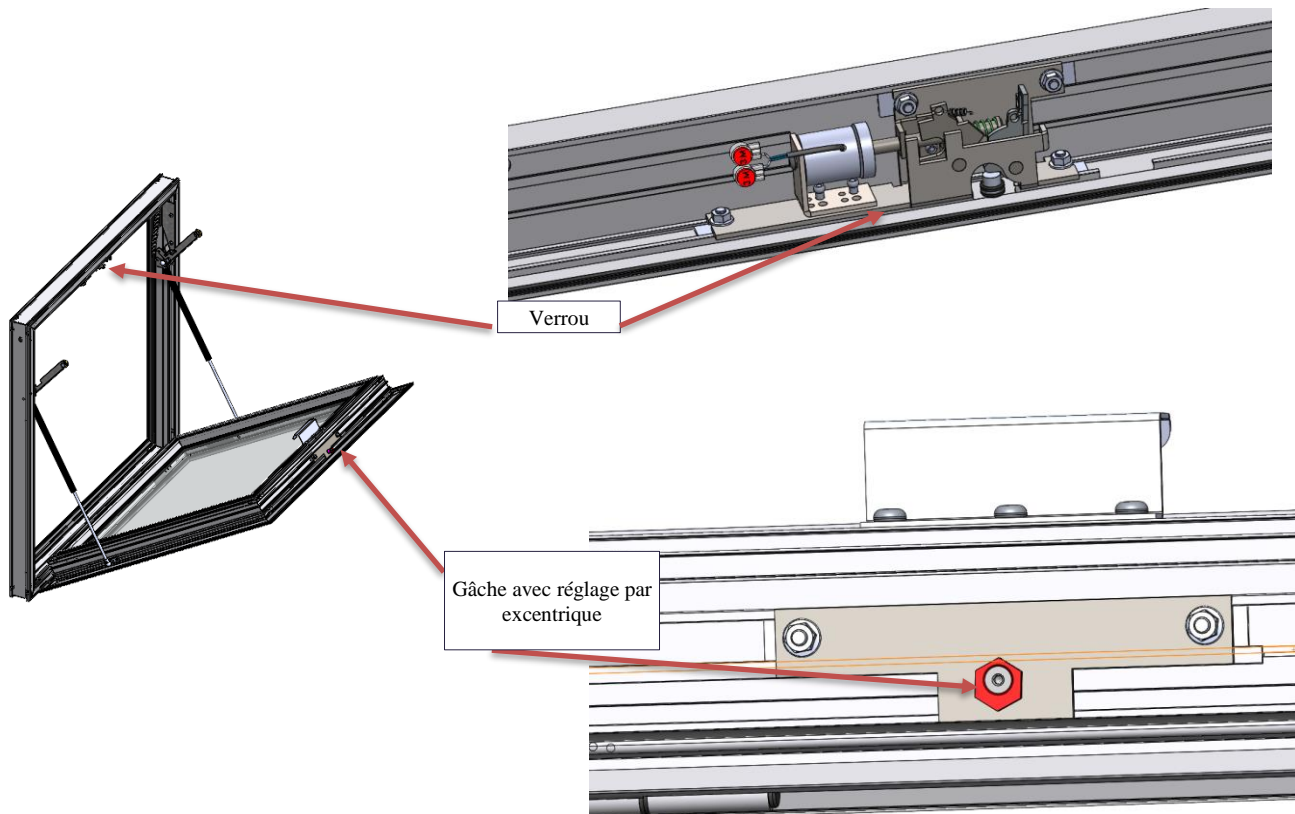

Câblage pour 24/48V Emission

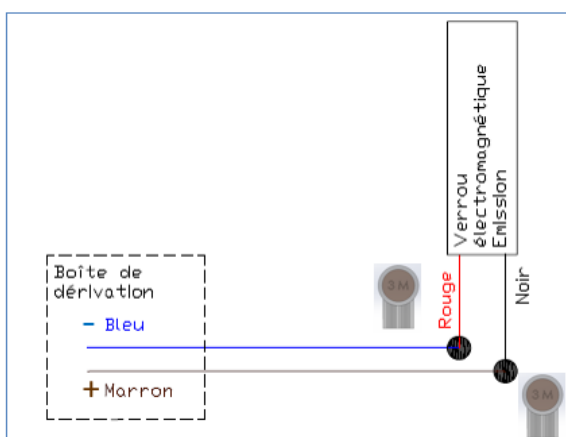

Câblage pour 24/48V Rupture



Schéma pour dimensions largeur > 1400 mm

Date de création :
24/04/2024 Laurent Lefevre

Annule toutes les versions
précédentes

Rev-1 du 20/11/2024

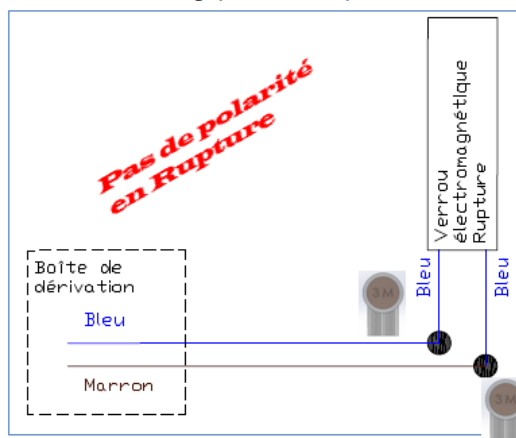

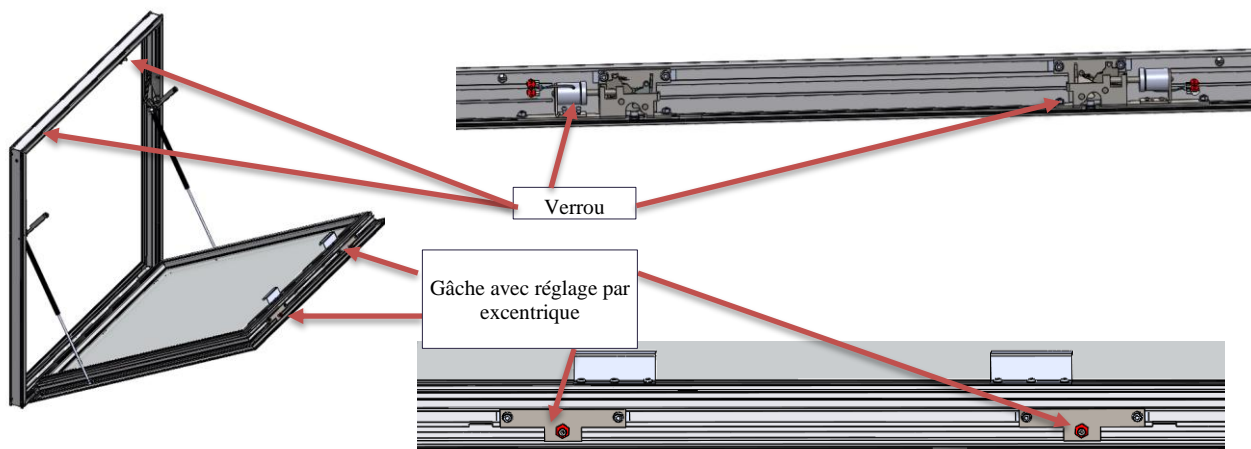

Câblage pour 24/48V Emission

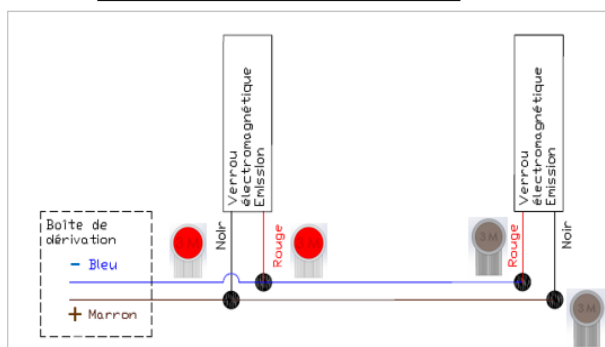

Câblage pour 24/48V Rupture

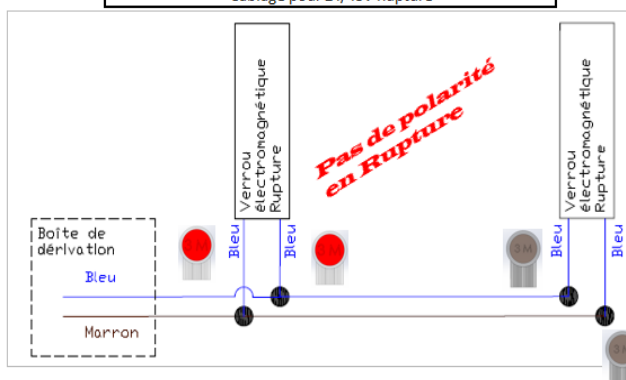

Préparation :

Les modules électromagnétiques sont livrés dénudés. Dans le cas contraire, dénuder les câbles sur 10 mm.

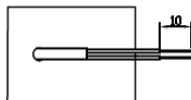

Dénuder tous les câbles électriques sur 10 mm à chaque extrémité.



- Raccordement SKYBAIE Ouverture Pneumatique

Schéma pour dimensions largeur ≤ 1400 mm



Schéma pour dimensions largeur > 1400 mm



15. CONTACTEUR DE POSITION

- Données techniques

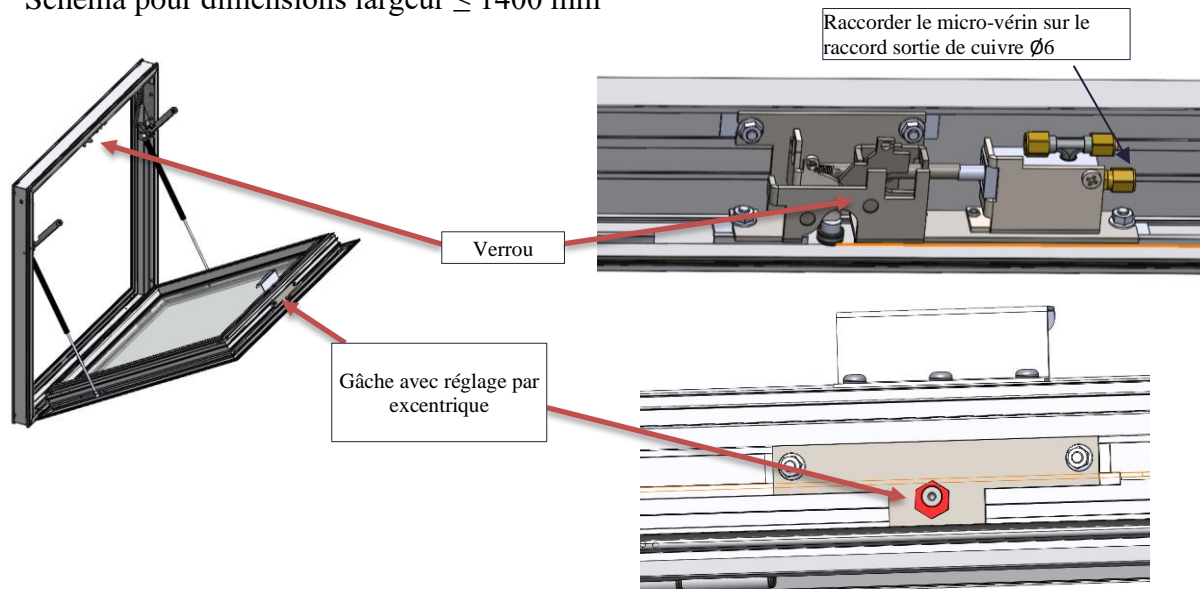
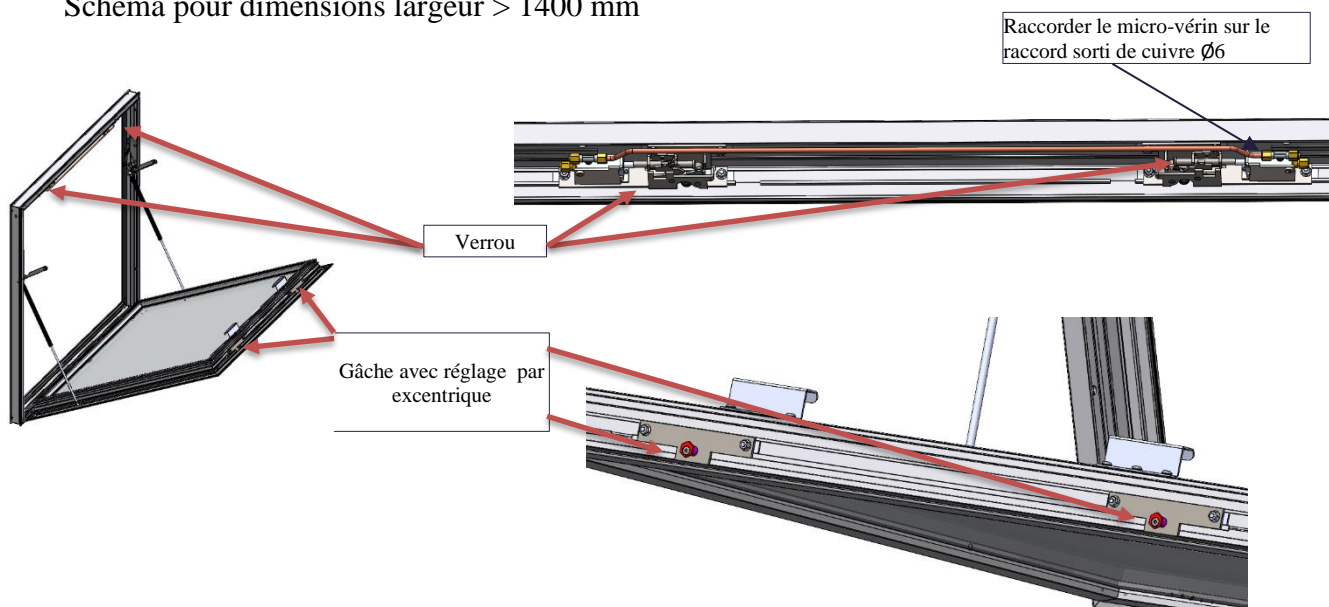
Le contacteur de position s'adapte à toutes la gamme Skybaie

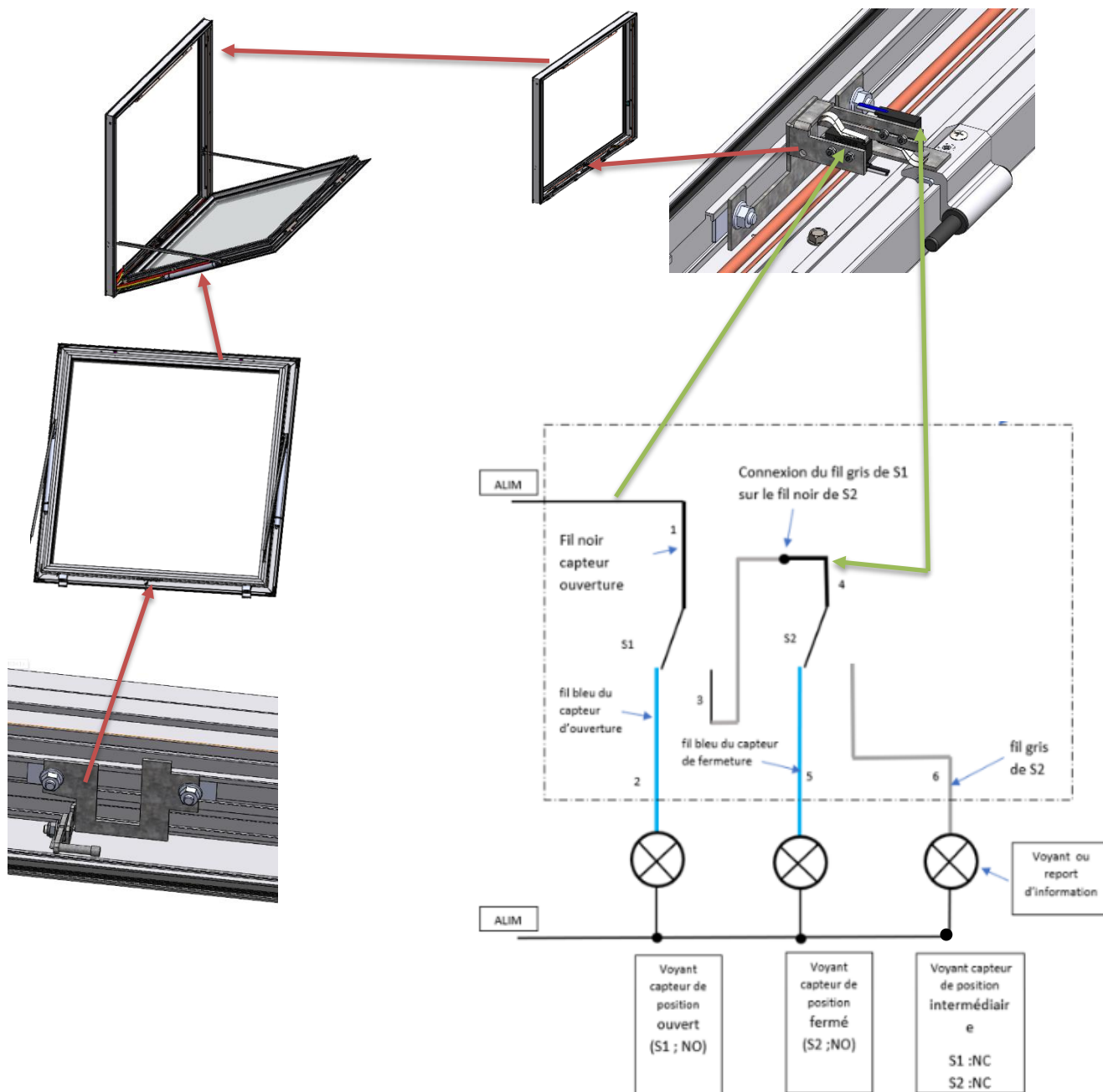

- Réglage des contacteurs de positions :

Le réglage des contacteurs de position est à affiner une fois le châssis installé dans sa position définitive et le raccordement électrique à effectuer sur l'armoire ou centrale. Un signal visuel doit vous confirmer le contact sur ces derniers (se référer à la notice de votre armoire ou centrale)

En position fermée, le réglage du contact est prédéfini.

En position ouverte et suivant le cas, effectuer un réglage du contacteur en position ouverte comme suit. Le signal doit être reçu en toute fin de course de l'ouvrant ($\pm 2^\circ$ de la fin d'ouverture).

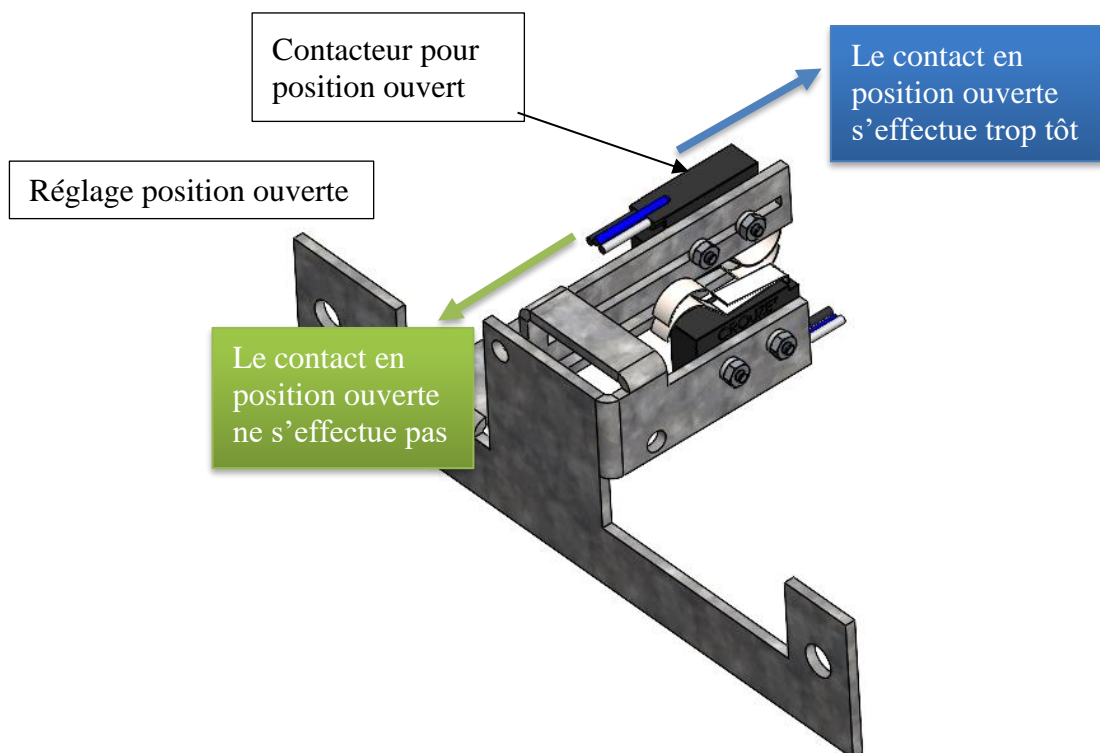

- Maintenance du contacteur

Attention : nos contacteurs de position ne sont pas garantis dans le cadre d'une exposition susceptible de modifier les caractéristiques initiales d'un élément ou une fonction de celui-ci.

Les opérations d'exploitation, de maintenance et de vérifications périodiques concernant l'ensemble des contacteurs de position SKYDOME® se feront suivant les exigences des textes et normes en vigueur ainsi que les prescriptions SKYDOME®.

Le bon fonctionnement du contacteur doit être vérifié lors de chaque opération de maintenance de l'appareil ou à l'apparition de doute sur l'exactitude des informations envoyées par ce dernier. Un signal visuel doit vous confirmer le contact sur l'armoire ou centrale raccordée au contacteur (se référer à leur notice).

Prescriptions SKYDOME® : vérifier les jeux de fonctionnements, les réglages des contacts, les fixations, l'usure des pièces tournantes.

16. RECHANGE

Tous les composants de la gamme Skybaie sont disponibles sur simple demande auprès de SKYDOME®



